



**คู่มือการเรียบเรียงวิทยานิพนธ์และสารนิพนธ์  
ระดับบัณฑิตศึกษา**

**มหาวิทยาลัยคริสเตียน**

**พ.ศ. 2562**

## คำนำ

คู่มือการเรียบเรียงวิทยานิพนธ์และสารนิพนธ์ฉบับนี้ จัดทำขึ้นเพื่อให้นักศึกษาระดับบัณฑิตศึกษาใช้เป็นแนวทางในการเรียบเรียงวิทยานิพนธ์ และคณาจารย์ใช้เป็นแนวทางในการให้คำปรึกษาแนะนำ และตรวจสอบความถูกต้องของการเรียบเรียงวิทยานิพนธ์ของนักศึกษา ประกอบด้วย แนวทางการจัดทำวิทยานิพนธ์ โครงสร้าง และรูปแบบการเรียบเรียงวิทยานิพนธ์ การพิมพ์วิทยานิพนธ์ และการอ้างอิง ซึ่งเป็นสาระสำคัญที่นักศึกษาต้องทราบและนำไปปฏิบัติให้ถูกต้อง นักศึกษาจึงควรทำความเข้าใจและปฏิบัติตามอย่างเคร่งครัดตามระเบียบและแนวทางปฏิบัติที่มหาวิทยาลัยคริสเตียนกำหนด เพื่อให้การเรียบเรียงวิทยานิพนธ์ของนักศึกษาระดับบัณฑิตศึกษามีมาตรฐานเดียวกัน ทั้งนี้ในการเรียบเรียงสารนิพนธ์ให้เป็นไปในแนวทางเดียวกันกับการเรียบเรียงวิทยานิพนธ์

คณะผู้จัดทำ

พ.ศ. 2562

## สารบัญ

	หน้า
บทที่ 1 ส่วนประกอบของวิทยานิพนธ์.....	1
บทที่ 2 การพิมพ์วิทยานิพนธ์.....	15
บทที่ 3 รูปแบบการเขียนเอกสารอ้างอิง.....	19
ภาคผนวก รูปแบบการพิมพ์วิทยานิพนธ์.....	43
1. รูปแบบปกนอก.....	45
2. รูปแบบสันปก.....	46
3. รูปแบบหน้าอนุมัติวิทยานิพนธ์.....	48
4. รูปแบบกิตติกรรมประกาศ.....	53
5. รูปแบบบทคัดย่อภาษาไทยและบทคัดย่อภาษาอังกฤษ.....	56
6. รูปแบบสารบัญ.....	60
7. รูปแบบสารบัญตาราง.....	63
8. รูปแบบสารบัญภาพประกอบ.....	66
9. รูปแบบบทที่ 1.....	68
10. รูปแบบบทที่ 2.....	72
11. รูปแบบบทที่ 3.....	77
12. รูปแบบบทที่ 4.....	82
13. รูปแบบบทที่ 5.....	88
14. รูปแบบเอกสารอ้างอิง.....	91
15. รูปแบบภาคผนวก.....	95
16. รูปแบบประวัติผู้วิจัย.....	112

## บทที่ 1

### ส่วนประกอบของวิทยานิพนธ์

วิทยานิพนธ์ (Thesis) เป็นรายวิชาสุดท้ายของการศึกษาระดับบัณฑิตศึกษา แผน ก วิทยานิพนธ์ เป็นการศึกษาวิจัย (Research study) ที่นักศึกษาต้องศึกษาค้นคว้าตามหัวข้อเรื่องใดเรื่องหนึ่งที่ได้รับอนุมัติให้ทำวิจัย โดยต้องเรียบเรียงตามขั้นตอน วิธีดำเนินการวิจัย การเสนอผลการวิจัยและการอภิปรายผลการศึกษาอย่างเป็นระบบ รวมทั้งข้อเสนอแนะจากผลการวิจัย นักศึกษาต้องศึกษาค้นคว้าภายใต้การกำกับดูแลของอาจารย์ที่ปรึกษาวิทยานิพนธ์ วิทยานิพนธ์ เป็นผลงานที่แสดงถึงความรู้ ความสามารถ ความสนใจใฝ่รู้ โดยการศึกษาค้นคว้าด้วยตนเอง ตามกรอบแนวคิดการวิจัย ซึ่งเป็นกระบวนการวิเคราะห์เชิงเหตุ และผลตามขั้นตอนอย่างมีระบบระเบียบ การเรียบเรียง “วิทยานิพนธ์” จะสมบูรณ์เมื่อนักศึกษา “ผ่าน” การสอบวิทยานิพนธ์ ซึ่งหมายความว่า นักศึกษาต้องมีความสามารถทั้งการทำวิจัยตามขั้นตอน และต้องแสดงความสามารถในการนำเสนอ เนื้อหาจากการศึกษาวิจัยในการสอบวิทยานิพนธ์ จนมีความถูกต้องตามที่คณะกรรมการสอบ วิทยานิพนธ์ให้ข้อเสนอแนะ ซึ่งจะพิจารณาจากการเรียบเรียงวิทยานิพนธ์ การตอบข้อซักถาม ทั้งด้านการคิดเชิงมีโนทัศน์ เชิงวิเคราะห์ สังเคราะห์ เชิงประยุกต์ และเชิงวิพากษ์

เพื่อให้ นักศึกษาสามารถเรียบเรียงวิทยานิพนธ์ และจัดพิมพ์รูปเล่มฉบับสมบูรณ์ได้อย่างถูกต้อง คู่มือการเรียบเรียงวิทยานิพนธ์ระดับบัณฑิตศึกษาลฉบับนี้ จึงกำหนดส่วนประกอบของ วิทยานิพนธ์ ดังนี้

ส่วนประกอบของการเรียบเรียงวิทยานิพนธ์ประกอบด้วย 3 ส่วน ดังนี้

1. ส่วนนำ (Preliminary section)
2. ส่วนเนื้อความ (Body of text)
3. ส่วนอ้างอิงหรือส่วนประกอบตอนท้าย (Reference section or Back matter)

## 1. ส่วนนำ (Preliminary section)

ประกอบด้วย ส่วนปกส่วนที่เป็นการอนุมัติวิทยานิพนธ์ และการเสนอวิทยานิพนธ์  
บทคัดย่อ กิตติกรรมประกาศ และสารบัญ เรียงตามลำดับ ดังนี้

**1. ปกนอก (Outer cover)** ให้ใช้วัสดุสีดำตามที่มหาวิทยาลัยกำหนด พิมพ์ข้อความด้วย  
อักษรสีทอง

1.1 ตราสัญลักษณ์มหาวิทยาลัยคริสเตียน ขนาด 4 x 4.6 เซนติเมตร ห่างจากริม  
ขอบกระดาษด้านบน 3.75 เซนติเมตร

1.2 ชื่อวิทยานิพนธ์ พิมพ์ด้วยตัวอักษร Angsana New ขนาด 18 point ตัวหนา  
พิมพ์ไว้กึ่งกลางหน้ากระดาษ ทั้งภาษาไทยและภาษาอังกฤษ ถ้าชื่อวิทยานิพนธ์มีความยาวเกินหนึ่ง  
บรรทัด ให้พิมพ์ชื่อวิทยานิพนธ์โดยเรียงให้อยู่ในรูปแบบสามเหลี่ยมหัวกลับ ▼

1.3 ชื่อนักศึกษาให้ระบุชื่อและนามสกุล เท่านั้น แต่หากมี ยศ ฐานันดรศักดิ์  
สมณศักดิ์ และศาสนศักดิ์ ให้พิมพ์ใส่ไว้ด้วย

1.4 ข้อความ “วิทยานิพนธ์นี้ เป็นส่วนหนึ่งของการศึกษาตามหลักสูตร.....  
สาขาวิชา.....” โดยให้พิมพ์ห่างจากชื่อนักศึกษา 3 เซนติเมตร

1.5 ชื่อสถาบัน “คณะ.....มหาวิทยาลัยคริสเตียน”

1.6 ปีที่พิมพ์ “พ.ศ. ที่สอบวิทยานิพนธ์ผ่านและได้รับอนุมัติ”

1.7 ระบุคำว่า “ลิขสิทธิ์ของมหาวิทยาลัยคริสเตียน” โดยพิมพ์ห่างจากขอบกระดาษ  
ล่าง 2.5 เซนติเมตร

1.8 สันปก ประกอบด้วย “ชื่อเรื่องภาษาไทย” เรียงตามความยาวของสันปก  
ในแนวนอน โดยอักษรตัวแรกของชื่อเรื่องให้อยู่ด้านบน และ พ.ศ. ที่สอบวิทยานิพนธ์ผ่านและ  
ได้รับอนุมัติ พิมพ์เฉพาะตัวเลขอารบิกในแนวตั้งด้วยตัวอักษร Angsana New ขนาด 18 point  
ตัวหนา ห่างจากขอบล่าง 2.5 เซนติเมตร

2. ไบรอนด์ปก (Fly sheet) ใช้กระดาษว่าง ขนาดเดียวกับ กระดาษที่ใช้พิมพ์วิทยานิพนธ์  
วางคั่นปกหน้าและปกหลัง ด้านละหนึ่งแผ่น

3. ปกใน (Title page) พิมพ์ข้อความเช่นเดียวกับปกนอก

4. หน้านอนุมัติ (Approval sheet) ระบุข้อความตามลำดับ ดังนี้

4.1 พิมพ์คำว่า “วิทยานิพนธ์”

4.2 เรื่อง

4.3 ชื่อเรื่อง (ภาษาไทย)

4.4 ได้รับการพิจารณาอนุมัติให้เป็นส่วนหนึ่งของการศึกษาตามหลักสูตร

.....สาขาวิชา.....

4.5 วัน เดือน ปี ที่สอบวิทยานิพนธ์

4.6 ชื่อ-นามสกุล ผู้วิจัย (ระบุตำแหน่งนำชื่อ)

4.7 ชื่อประธานกรรมการสอบวิทยานิพนธ์ (ผู้ทรงคุณวุฒิภายนอก) พร้อมอักษรย่อ  
คุณวุฒิการศึกษาสูงสุด (สาขาวิชา)

4.8 ชื่อกรรมการสอบวิทยานิพนธ์พร้อมอักษรย่อคุณวุฒิการศึกษาสูงสุด (สาขาวิชา)  
(อาจารย์ที่ปรึกษาวิทยานิพนธ์หลัก)

4.9 ชื่อกรรมการสอบวิทยานิพนธ์พร้อมอักษรย่อคุณวุฒิการศึกษาสูงสุด (สาขาวิชา)

4.10 ชื่อหัวหน้าหลักสูตรที่เกี่ยวข้องพร้อม อักษรย่อคุณวุฒิการศึกษาสูงสุด  
(สาขาวิชา)

4.11 ชื่อคณบดีคณะวิชาที่หลักสูตรสังกัด พร้อมอักษรย่อคุณวุฒิการศึกษาสูงสุด  
(สาขาวิชา)

หมายเหตุ : ข้อ 4.1 - 4.5 พิมพ์กลางหน้ากระดาษ ข้อ 4.6 - 4.10 พิมพ์ชิดขวา ข้อ 4.11  
พิมพ์ชิดซ้าย

5. หน้าเสนอวิทยานิพนธ์ (Thesis entitled) ระบุข้อความตามลำดับนี้

5.1 พิมพ์คำว่า “วิทยานิพนธ์”

5.2 เรื่อง

5.3 ชื่อเรื่อง (ภาษาไทย)

5.4 ชื่อ-นามสกุลผู้วิจัย (ระบุคำนำหน้าชื่อ)

5.5 ชื่ออาจารย์ที่ปรึกษาวิทยานิพนธ์หลัก พร้อมอักษรย่อคุณวุฒิการศึกษาสูงสุด (สาขาวิชา)

5.6 ชื่ออาจารย์ที่ปรึกษาวิทยานิพนธ์ร่วมพร้อมอักษรย่อ คุณวุฒิการศึกษาสูงสุด (สาขาวิชา)

5.7 ชื่อหัวหน้าหลักสูตรที่เกี่ยวข้องพร้อมอักษรย่อคุณวุฒิการศึกษาสูงสุด (สาขาวิชา)

5.8 ชื่อคณบดีคณะวิชาที่หลักสูตรสังกัด พร้อมอักษรย่อคุณวุฒิการศึกษาสูงสุด (สาขาวิชา)

หมายเหตุ : ข้อ 5.1 - 5.3 พิมพ์กลางหน้ากระดาษ ข้อ 5.4 - 5.7 พิมพ์ชิดขวา ข้อ 5.8 พิมพ์ชิดซ้าย

**6. กิตติกรรมประกาศ (Acknowledgment)** เป็นข้อความที่เป็นภาษาทางวิชาการ แสดงความขอบคุณบุคคล สถาบัน หน่วยงาน ที่ให้ความช่วยเหลือและความร่วมมือในการทำวิทยานิพนธ์ รวมถึงคณะกรรมการสอบ ผู้สนับสนุนเงินทุนวิจัย และผู้ที่อนุญาตให้ใช้เครื่องมือในการวิจัย ซึ่งเป็นจรรยาบรรณทางวิชาการที่นักศึกษาควรยึดถือปฏิบัติ โดยการระบุชื่อบุคคลให้ระบุชื่อจริง พร้อมนามสกุล และคำนำหน้า ห้ามใช้ชื่อเล่น เช่น พี่เจี๊ยบ น้องต่าย ฯลฯ ถ้าเป็นบุคคลที่มียศตำแหน่งทางวิชาการ และตำแหน่งหน้าที่การงานให้ระบุไว้ด้วย โดยความยาวของข้อความ **ไม่เกิน** หนึ่งหน้ากระดาษ และไม่ต้องระบุชื่อนักศึกษาไว้ท้ายข้อความ

**7. บทคัดย่อ (Abstract)** เป็นข้อความสรุปสาระสำคัญของวิทยานิพนธ์ที่ สั้นกะทัดรัด และชัดเจน เพื่อให้ผู้อ่านทราบถึงเนื้อหาของวิทยานิพนธ์อย่างรวดเร็ว ประกอบด้วยบทคัดย่อภาษาไทยและบทคัดย่อภาษาอังกฤษ (Abstract) เนื้อหาภายในบทคัดย่อแบ่งเป็น 2 ตอน คือ

7.1 ตอนที่ 1 ข้อมูลเกี่ยวกับวิทยานิพนธ์ ระบุข้อความตามลำดับดังนี้

7.1.1 รหัสประจำตัวนักศึกษา

7.1.2 สาขาวิชา และปริญญาที่ได้รับ

7.1.3 คำสำคัญ (Key words)

7.1.4 ชื่อ – นามสกุล นักศึกษา (ไม่มีคำนำหน้าชื่อ)

7.1.5 ชื่อเรื่องวิทยานิพนธ์ภาษาไทย และใส่วงเล็บชื่อเรื่องวิทยานิพนธ์ภาษาอังกฤษ

7.1.6 คณะกรรมการที่ปรึกษาวิทยานิพนธ์ ชื่ออาจารย์ที่ปรึกษาวิทยานิพนธ์หลัก และชื่ออาจารย์ที่ปรึกษาวิทยานิพนธ์ร่วมพร้อมอักษรย่อ คุณวุฒิการศึกษาสูงสุด (ไม่ระบุสาขาวิชา)

7.1.7 จำนวนหน้าของวิทยานิพนธ์

7.2 ตอนที่ 2 สารระสำคัญโดยย่อ ของวิทยานิพนธ์ฉบับสมบูรณ์ แบ่งเป็น 2 ย่อหน้า

ย่อหน้าที่ 1 ประกอบด้วย วัตถุประสงค์ของการวิจัย กรอบแนวคิดในการวิจัย ประชากร การเลือกกลุ่มตัวอย่าง การตรวจสอบคุณภาพของเครื่องมือ วิธีการเก็บรวบรวมข้อมูล และการวิเคราะห์ข้อมูล

ย่อหน้าที่ 2 ประกอบด้วย ข้อเสนอผลการวิจัย/ข้อค้นพบการวิจัย ข้อเสนอแนะการนำผลการวิจัยไปใช้ประโยชน์

หมายเหตุ: ความยาวของบทคัดย่อภาษาไทย และบทคัดย่อภาษาอังกฤษ ไม่เกินหนึ่งหน้ากระดาษ

**8. สารบัญญ (Table of contents)** แสดงองค์ประกอบสำคัญของวิทยานิพนธ์ทั้งฉบับเริ่มจากกิตติกรรมประกาศ จนถึงหน้าสุดท้าย

**9. สารบัญญตาราง (List of tables)** แสดง “ตำแหน่งหน้า” ของตารางที่มีอยู่ในวิทยานิพนธ์ และภาคผนวก

**10. สารบัญญภาพ หรือสารบัญญแผนภูมิ (List of figures or list of illustrations)** แสดง “ตำแหน่งหน้า” ของภาพหรือแผนภูมิที่มีอยู่ในวิทยานิพนธ์



## 2. ส่วนเนื้อความ (Body of text)

**ส่วนเนื้อความ (Body of text)** หมายถึง ส่วนที่เป็นสาระสำคัญของวิทยานิพนธ์ ประกอบด้วย 2 ส่วน ดังต่อไปนี้

**ส่วนที่ 1 ส่วนเนื้อหา** หมายถึง เนื้อหาของวิทยานิพนธ์ที่เรียบเรียงอย่างเป็นระบบ ประกอบด้วย เนื้อหา 5 บท ดังนี้

บทที่ 1 บทนำ (Introduction)

บทที่ 2 การทบทวนวรรณกรรมและงานวิจัยที่เกี่ยวข้อง (Literature Review and related researches)

บทที่ 3 วิธีดำเนินการวิจัย (Research methods)

บทที่ 4 ผลการวิจัย (Research results / Findings)

บทที่ 5 สรุปผลการวิจัย อภิปรายผลการวิจัย และข้อเสนอแนะจากการวิจัย (Research conclusion/Research discussion/ and Recommendations)

### **บทที่ 1 บทนำ (Introduction)**

บทนำ เป็นบทแรกของวิทยานิพนธ์ ซึ่งให้เห็นประเด็นสำคัญของปัญหาการวิจัย เป็นการกล่าวนำก่อนที่จะเข้าสู่เนื้อหา เพื่อให้ผู้อ่านทราบเรื่องราวเป็นพื้นฐานก่อนเข้าสู่เนื้อหาสำคัญ บทนำ ประกอบด้วยบางหัวข้อหรือทุกหัวข้อต่อไปนี้

**1. ความสำคัญของปัญหาการวิจัย (Significance of the research problems)** เป็นการกล่าวถึง ปัญหาหรือปรากฏการณ์ที่เกิดขึ้นที่นักศึกษาศนใจจะทำการวิจัยและมีหลักฐานเชิงประจักษ์ ความรู้ ข้อค้นพบ การวิจัยที่ปรากฏอยู่ (Existing Knowledge) ความรู้ที่ยังไม่สมบูรณ์ (Gaps of Knowledge) และความสำคัญของการวิจัย

**2. คำถามของการวิจัย (Research questions)** เป็นการตั้งคำถามเพื่อแสวงหาคำตอบจากการวิจัยที่จะดำเนินการ

เกณฑ์มาตรฐานการนำเสนอปัญหาการวิจัยและคำถามการวิจัย
<p>1. ปัญหาการวิจัยเป็นปัญหาเชิงวิชาการเชิงการปฏิบัติการ เชิงการบริหารจัดการ หรือการบริการที่มีความสำคัญและมีความจำเป็นต้องหาคำตอบด้วยวิธีการทางวิทยาศาสตร์</p> <p>2. มีการวิเคราะห์/สังเคราะห์ความรู้ที่ปรากฏอยู่ในการอ้างอิงประกอบปัญหาการวิจัยให้ชัดเจนและเพียงพอ</p> <p>3. นำเสนอคำถามการวิจัยในรูปประโยคคำถามการวิจัยหลัก และอาจมีคำถามการวิจัยย่อยก็ได้</p> <p>4. คำถามการวิจัยต้องระบุตัวแปรที่ศึกษา กรณีที่มีมากกว่า 1 ตัวแปร ต้องระบุตัวแปรหลักที่ศึกษาให้ครบถ้วนและชัดเจน</p>

### 3. ข้อจำกัดในการวิจัย แบ่งเป็น 2 ลักษณะ ดังนี้

3.1 ข้อจำกัดการทำวิจัยที่ผู้วิจัยควบคุมได้ไม่เต็มที่ (ถ้ามี) (Limitations of the research) เป็นการระบุถึงสาเหตุต่างๆ ที่อาจทำให้ผลการวิจัยไม่สมบูรณ์ เนื่องจากควบคุมตัวแปรแทรกซ้อนได้ไม่เต็มที่ การเข้าถึงข้อเท็จจริงหรือข้อบกพร่องของแบบแผนการวิจัย และการเลือกกลุ่มตัวอย่างมาศึกษา แต่ทั้งนี้ไม่รวมถึงข้อจำกัดในเรื่องของเวลา ค่าใช้จ่าย และประสิทธิภาพการทำวิจัยของผู้วิจัย

3.2 ข้อจำกัดการทำวิจัยที่ผู้วิจัยควบคุมไม่ได้ (ถ้ามี) (Delimitations of the research) เป็นการเข้าถึงข้อเท็จจริง ไม่สามารถควบคุมตัวแปรแทรกซ้อนได้

4. **วัตถุประสงค์การวิจัย (Research objectives)** เป็นการระบุถึงแนวทางการค้นหาข้อเท็จจริง/คำตอบที่สอดคล้องกับคำถามการวิจัย โดยครอบคลุมตัวแปรสาเหตุ (ต้น/อิสระ) และตัวแปรผลลัพธ์ (ตาม)

เกณฑ์มาตรฐานการเขียนวัตถุประสงค์ของการวิจัย
<p>1. เขียนด้วยประโยคบอกเล่า ที่ สอดคล้องกับปัญหาการวิจัย</p> <p>2. เขียนด้วยภาษาที่ชัดเจน และเข้าใจง่าย</p> <p>3. ระบุตัวแปรสาเหตุ (ต้น/อิสระ) และตัวแปรผลลัพธ์ (ตาม) และแสดงนัยของความสัมพันธ์ระหว่างตัวแปรสาเหตุ (ต้น/อิสระ) และตัวแปรผลลัพธ์ (ตาม)</p> <p>4. กรณีที่ศึกษาตัวแปรมากกว่า 1 ตัวแปร ต้องระบุวัตถุประสงค์ย่อยที่สอดคล้องกับคำถามการวิจัย</p>

**5. สมมติฐานการวิจัย (Research hypothesis)** เป็นการเขียนข้อความที่แสดงความสัมพันธ์ของตัวแปรสาเหตุ (ต้น/อิสระ) และตัวแปรผลลัพธ์ (ตาม) โดยการอ้างอิงแนวคิดทฤษฎีที่เกี่ยวข้องก่อนที่จะดำเนินการวิจัย

เกณฑ์มาตรฐานการเขียนสมมติฐานของการวิจัย
1. เป็นข้อความที่แสดงนัยความสัมพันธ์ระหว่างตัวแปรสาเหตุ (ต้น/อิสระ) และตัวแปรผลลัพธ์ (ตาม) ที่สอดคล้องกับวัตถุประสงค์การวิจัย
2. เป็นข้อความที่แสดงผลที่คาดว่าจะเกิดขึ้นจากการวิจัย
3. เป็นข้อความที่แสดงถึงลำดับความก้าวหน้าของความรู้

**6. กรอบแนวคิดและ/หรือกรอบทฤษฎีของการวิจัย (Conceptual framework and/ or theoretical framework of the research)** เป็นข้อความเชิงพรรณนาที่ได้จากการวิเคราะห์และสังเคราะห์องค์ความรู้ที่มีอยู่ ที่แสดงให้เห็นความสัมพันธ์ระหว่างตัวแปรสาเหตุ (ต้น/อิสระ) และตัวแปรผลลัพธ์ (ตาม) ในการศึกษาวิจัยการเขียนกรอบแนวคิดการวิจัย/กรอบทฤษฎีการวิจัยมีลักษณะดังนี้

6.1 กรอบแนวคิดการวิจัย (Conceptual framework of the research) หมายถึง การเรียบเรียงความรู้/มโนทัศน์ที่เกี่ยวข้องกับตัวแปรสาเหตุ (ต้น/อิสระ) และ/หรือตัวแปรผลลัพธ์ (ตาม) ที่ใช้ในการศึกษาวิจัยครั้งนี้ และ/หรือ

6.2 กรอบทฤษฎีการวิจัย (Theoretical framework of the research) หมายถึง การเรียบเรียงความรู้เกี่ยวกับความสัมพันธ์ระหว่างตัวแปรสาเหตุ (ต้น/อิสระ) และตัวแปรผลลัพธ์ (ตาม) ตามการทบทวนทฤษฎีที่ปรากฏการณ์อยู่ หรือมากกว่า 1 ทฤษฎีก็ได้ที่มีความชัดเจน โดยให้เขียนเป็นแผนภาพกรอบแนวคิดการวิจัยที่ครอบคลุมตัวแปรที่ศึกษา

เกณฑ์มาตรฐานในการเขียนกรอบแนวคิดของการวิจัย
1. การเขียนกรอบแนวคิดเป็นการพรรณนาตัวแปรสาเหตุ (ต้น/อิสระ) และตัวแปรผลลัพธ์ (ตาม)
2. มีการอธิบายลักษณะความสัมพันธ์ระหว่างตัวแปรสาเหตุ (ต้น/อิสระ) และตัวแปรผลลัพธ์ (ตาม) ให้ครบถ้วน และสอดคล้องกับวัตถุประสงค์และคำถามการวิจัย

**7. ขอบเขตของการวิจัย (The scope of the research)** เป็นการระบุถึงประเด็นสำคัญที่เกี่ยวข้องกับขั้นตอนการทำวิจัย ดังนี้ (1) ตัวแปรหลักที่ศึกษา (2) สถานที่ใช้ในการศึกษาวิจัยและประชากร (3) ระยะเวลาในการศึกษาวิจัย

**8. นิยามตัวแปรที่ใช้ในการวิจัย (Variable operational definition of the research)** เป็นการอธิบายความหมายของตัวแปรสาเหตุ (ต้น/อิสระ) และตัวแปรผลลัพธ์ (ตาม) ให้ครบถ้วนที่สามารถวัดได้หรือสังเกตได้โดยต้องสอดคล้องกับกรอบแนวคิด/กรอบทฤษฎีการวิจัย

**9. ประโยชน์ที่คาดว่าจะได้รับจากการวิจัย (Expected advantages from the research)** เป็นการระบุถึงผลที่คาดว่าจะได้จากการศึกษาวิจัยที่จะนำไปใช้ประโยชน์ในการบริหาร/การปฏิบัติวิชาชีพ (Practical or theoretical implications)

(หมายเหตุ : ทั้งนี้รายงานการวิจัยฉบับสมบูรณ์ให้ตัดหัวข้อประโยชน์ที่คาดว่าจะได้จากการศึกษาวิจัยออก)

## **บทที่ 2 การทบทวนวรรณกรรมและงานวิจัยที่เกี่ยวข้อง (Literature review and related researches)**

การทบทวนวรรณกรรมและงานวิจัยที่เกี่ยวข้อง เป็นการเรียบเรียงสภาพแวดล้อม/บริบทที่เกี่ยวข้องกับปัญหาการวิจัยมีการวิเคราะห์และสังเคราะห์แนวคิด ทฤษฎี และสำหรับงานวิจัยที่เกี่ยวข้องควรมีความทันสมัย (ย้อนหลังไม่เกิน 10 ปี) ที่ครอบคลุม ตัวแปรสาเหตุ (ต้น/อิสระ) และตัวแปรผลลัพธ์ (ตาม) มีการวิเคราะห์องค์ความรู้ที่มีอยู่ (Existing knowledge) ที่เกี่ยวข้องกับตัวแปรที่ศึกษา เพื่อให้สามารถระบุงค์ความรู้ที่ยังไม่สมบูรณ์ (Gaps of knowledge) เพื่อเป็นแนวทางในการพัฒนากรอบแนวคิด ทฤษฎีที่จะทำการศึกษาวิจัยต่อไป

เกณฑ์มาตรฐานการเรียบเรียงวรรณกรรมและผลการวิจัย/ข้อค้นพบที่เกี่ยวข้อง
1. เรียบเรียงสภาพแวดล้อม/บริบทที่เกี่ยวข้องกับปัญหาการวิจัยเสนอแนวคิด ทฤษฎีและผลการวิจัย/ข้อค้นพบที่เกี่ยวข้องกับเรื่องที่ศึกษาวิจัย
2. ให้เรียบเรียงการทบทวนวรรณกรรมที่ทันสมัยแบบบูรณาการทั้งภาษาไทยอย่างน้อย 10 ชื่อเรื่อง และภาษาอังกฤษอย่างน้อย 10 ชื่อเรื่อง (ปีที่ใช้อ้างอิงไม่ควรเกิน 10 ปี ย้อนหลัง)
3. มีการสรุป การวิเคราะห์/สังเคราะห์การทบทวนวรรณกรรมที่แสดงความสัมพันธ์ของตัวแปรสาเหตุ (ต้น/อิสระ) และตัวแปรผลลัพธ์ (ตาม) พร้อมทั้งระบุค่าสถิติจากการวิจัยที่เกิดขึ้นแล้วและแสดงแผนภาพสรุปความสัมพันธ์ของตัวแปรสาเหตุ (ต้น/อิสระ) และตัวแปรผลลัพธ์ (ตาม) ทั้งหมด

### บทที่ 3 วิธีดำเนินการวิจัย (Research methods)

การเรียบเรียงรายละเอียดเกี่ยวกับการออกแบบการวิจัย สถานที่ที่ใช้ในการศึกษาวิจัย ประชากร และกลุ่มตัวอย่าง การคำนวณขนาดของกลุ่มตัวอย่าง และการได้มาซึ่งตัวอย่างการวิจัย (แสดงหลักฐานการอนุญาตให้ใช้เครื่องมือวิจัยในกรณีที่มีอยู่แล้ว) การพัฒนาเครื่องมือวิจัยและการตรวจสอบคุณภาพของเครื่องมือวิจัย (ความตรงเชิงเนื้อหา (Content validity)/ความเชื่อมั่นของเครื่องมือวิจัย (Reliability) การพิทักษ์สิทธิ์ผู้เข้าร่วมวิจัย การเก็บรวบรวมข้อมูล (ระบุแหล่งที่มาของข้อมูล) วิธีการวิเคราะห์ข้อมูล และขั้นตอนการดำเนินการวิจัย

เกณฑ์มาตรฐานเครื่องมือที่ใช้ในการเก็บรวบรวมข้อมูล
<p>กรณีที่ 1 : นำเครื่องมือวิจัยที่มีอยู่แล้ว</p> <p>1.1 ระบุแหล่งที่มา ปีที่พัฒนาเครื่องมือวิจัย พร้อมระบุค่าสถิติแสดงคุณภาพ (ความตรงและความเชื่อมั่นของเครื่องมือวิจัย)</p> <p>1.2. ซึ่งให้เห็นเหตุผลและความเหมาะสมที่จะใช้เครื่องมือที่เก็บข้อมูล เช่น ใช้วัดคุณลักษณะเดียวกัน กลุ่มตัวอย่างมีลักษณะคล้ายกัน</p> <p>กรณีที่ 2 : การสร้างเครื่องมือวิจัยใหม่</p> <p>2.1 อธิบายขั้นตอนการสร้างเครื่องมือวิจัยตามหลักวิชาการ</p> <p>2.2 ระบุแหล่งที่มาของข้อมูลพื้นฐานที่ใช้ประกอบการสร้างเครื่องมือวิจัย เช่น แนวคิด/ทฤษฎี เอกสาร หนังสือ และคู่มือ</p> <p>2.3 ระบุขั้นตอนการทดสอบคุณภาพเครื่องมือวิจัยก่อนนำไปใช้จริงกับกลุ่มตัวอย่างที่ศึกษาวิจัย (Try out)</p>

เกณฑ์มาตรฐานการเก็บข้อมูล
<p>1. ระบุวิธีการเก็บรวบรวมข้อมูล และเหตุผลที่เลือกใช้วิธีการนั้น</p> <p>2. ระบุวิธีการควบคุมคุณภาพข้อมูล</p> <p>3. ระบุช่วงเวลาการเก็บรวบรวมข้อมูล</p>

เกณฑ์มาตรฐานวิธีการวิเคราะห์ข้อมูล
<p>กรณีที่ 1: ข้อมูลเชิงปริมาณ</p> <p>1.1 ระบุสถิติที่ใช้ในการวิเคราะห์ที่สอดคล้องกับวัตถุประสงค์/สมมติฐานการวิจัย</p> <p>1.2 ระบุการตรวจสอบข้อตกลงเบื้องต้นในการใช้สถิติเพื่อการวิเคราะห์ข้อมูล(Assumption)</p> <p>กรณีที่ 2 : ข้อมูลเชิงคุณภาพ</p> <p>2.1 ระบุวิธีการและขั้นตอนที่ใช้ในการวิเคราะห์ข้อมูล เพื่อตอบวัตถุประสงค์การวิจัยโดยเฉพาะ การวิเคราะห์เชิงเนื้อหา (Content analysis) รูปแบบ (Pattern) ข้อค้นพบย่อย (Sub-themes) และข้อค้นพบหลัก (Themes) รวมทั้งการเรียบเรียงเพื่อสกัดเป็นข้อค้นพบสำคัญ (Essence content)</p>

#### บทที่ 4 ผลการวิจัย (Research results/ findings)

การรายงานผลการวิจัย เป็นการนำเสนอผลการวิเคราะห์ข้อมูลทั้งหมดโดยละเอียด เพื่อให้ได้คำตอบตามวัตถุประสงค์ และสมมติฐานของการวิจัย (ถ้ามี) โดยใช้ ตาราง กราฟ แผนภูมิ ภาพประกอบอื่นๆ ตามความเหมาะสม พร้อมทั้งมีการบรรยายประกอบตาราง กราฟ และภาพ ในกรณีที่เป็นงานการวิจัยเชิงคุณภาพควรมีการแปลความหมายข้อมูลให้ชัดเจนยิ่งขึ้น

#### บทที่ 5 สรุปผลการวิจัย อภิปรายผลการวิจัย และข้อเสนอแนะจากการวิจัย (Conclusion Discussion and Recommendations)

บทนี้เป็นส่วนที่ระบุโดยย่อตัวเนื้อหาสาระของวิทยานิพนธ์โดยจะอ้างถึง ดังต่อไปนี้

##### 5.1 สรุปผลการวิจัย (Research conclusion) เป็นการสรุปผลการวิจัยที่ค้นพบ ดังนี้

5.1.1 รูปแบบงานวิจัย วัตถุประสงค์ของการวิจัย สมมติฐานของการวิจัย (ถ้ามี) จำนวนประชากรและกลุ่มตัวอย่างที่ใช้ การวิเคราะห์ข้อมูลตามวัตถุประสงค์ หรือสมมติฐานการวิจัย (โดยสรุป)

5.1.2 การสรุปผลการวิจัย ให้เขียนผลการวิจัยเป็นข้อตามวัตถุประสงค์ของการวิจัย หรือสมมติฐานของการวิจัย (ถ้ามี) ถ้าพบว่ามีความแตกต่างกันให้ระบุค่านัยสำคัญทางสถิติด้วย

5.2 อภิปรายผล (Research discussion) เป็นการขยายความผลการวิจัย/ข้อค้นพบใหม่ ที่ได้จากการวิจัย เพื่อยืนยันว่าผลการวิจัยมีความน่าเชื่อถือโดยมีหลักการ ดังนี้

5.2.1 ผลการวิจัยสอดคล้องหรือไม่สอดคล้องกับสมมติฐานของการวิจัยสอดคล้องหรือไม่สอดคล้องกับผลงานวิจัยของคนอื่น ผลการวิจัยนี้เป็นไปตามแนวคิดทฤษฎีใดมีความขัดแย้งหรือไม่ถ้ามีความขัดแย้งต้อง อธิบายเหตุผลและหาข้อมูลสนับสนุน ซึ่งแจ้งความเป็นไปได้ของผลการวิจัยนั้น รวมทั้งความรู้ใหม่ที่ได้จากการวิจัย

5.2.2 ในการอภิปรายผลการวิจัย ผู้วิจัยต้องใช้เอกสารและงานวิจัยที่เกี่ยวข้องที่ได้ ทบทวนวรรณกรรมไว้ในบทที่ 2 นำมาประกอบการอภิปรายผลการวิจัยเพื่อยืนยัน สนับสนุนหรือ ขัดแย้งกับผลการวิจัยโดยต้องเป็นเหตุเป็นผลที่น่าเชื่อถือกับลักษณะผลการวิจัยที่เกิดขึ้น รวมทั้งต้อง อยู่บนพื้นฐานของหลักการ แนวคิดและทฤษฎีที่เกี่ยวข้องด้วย ควรเน้นว่าอะไรเป็นความรู้ใหม่ที่ ได้ จากงานวิจัยครั้งนี้

### 5.3 ข้อเสนอแนะสำหรับการนำผลงานวิจัยไปใช้ (Recommendation for implications)

ผู้วิจัยเสนอแนวทางสำหรับบุคคลไปใช้ให้เป็นประโยชน์ต่อการพัฒนาของหน่วยงาน ทั้งนี้ข้อเสนอแนะต้องเป็นผลจากงานวิจัยที่ผู้วิจัยค้นพบเท่านั้น ไม่ใช่ความรู้สึก หรือความคิดเห็น ส่วนตัว ดังนั้น ก่อนเสนอแนะควรกล่าวนำว่า ผลการวิจัยที่ได้คืออะไร เมื่อพิจารณา ร่วมกับการ อภิปรายผลแล้วผู้วิจัยจะเสนอแนะอย่างไร ผู้วิจัยต้องเสนอแนะให้เป็นรูปธรรมและมีรายละเอียด อย่างเพียงพอที่จะสามารถนำไปใช้ได้

### 5.4 ข้อเสนอแนะสำหรับการทำวิจัย ครั้งต่อไป (Recommendation for further research studies)

เป็นการเสนอแนะให้ผู้ที่ทำวิจัยครั้งต่อไปในลักษณะเดียวกัน จากงานวิจัยที่นักศึกษา ทำควรทำการวิจัยในประเด็นหรือปัญหาใด ควรศึกษาตัวแปรใดบ้าง รวมทั้งให้แนวทางการทำวิจัย ต่อยอด

## ส่วนที่ 2 ส่วนประกอบในเนื้อหา

เป็นส่วนที่แทรกในเนื้อหาตั้งแต่ต้นจนจบ อาจแยกได้ 3 ส่วน คือ ตาราง ภาพประกอบ และส่วนอ้างอิงดังนี้

1. ตาราง (Table) เป็นการเสนอข้อมูลอย่างเป็น ระบบวิธีหนึ่งซึ่งนิยมกันมาก ตารางที่ดี จะช่วยให้ผู้อ่านเข้าใจและตีความข้อมูลได้รวดเร็ว ข้อเสนอแนะในการสร้างตารางมีดังนี้

1.1 ตารางที่ดีต้องแสดงความสัมพันธ์ระหว่างข้อมูลโดยจำแนกตามตัวแปรหรือ ประเภทของข้อมูล แต่ละตารางควรเสนอความคิดหลักอย่างเดี่ยว สามารถอธิบายความสัมพันธ์ของ ข้อมูลอย่างสมบูรณ์ ทำให้ผู้อ่านเข้าใจได้อย่างดีโดยไม่ต้องอ่านคำอธิบาย

1.2 ตารางทุกตารางต้องมีชื่อและมีหมายเลขเรียงตามลำดับในแต่ละบท โดยใส่ไว้ เหนือตาราง การอ้างตารางให้อ้างโดยใช้หมายเลขตาราง

1.3 ใต้ตารางต้องมีคำอธิบายเกี่ยวกับข้อมูลในตารางเพื่อให้ผู้อ่านเข้าใจเนื้อหา ในตารางได้โดยง่าย

1.4 เส้นตารางให้เขียนเป็นเส้นเดี่ยวเฉพาะแนวราบ โดยเส้นหัวตารางและท้ายตารางใช้เส้นคู่

1.5 ในกรณีที่ต้องอ้างอิงแหล่งที่มาให้เขียนไว้ด้านล่างของตาราง

**2. ภาพประกอบ (Figure)** เป็นสิ่งที่เสริมงานวิจัยให้มีความสมบูรณ์และเข้าใจง่ายขึ้น ภาพประกอบ มีหลายประเภท ได้แก่ ภาพถ่าย แผนภูมิ แบบจำลอง แผนผัง แผนที่ ภาพเขียนภาพลายเส้น กราฟ และแผนภาพ เป็นต้น การให้หมายเลขประจำภาพประกอบและคำอธิบายได้ภาพ ต้องตรงกับที่ให้ไว้ในสารบัญภาพประกอบ ข้อเสนอแนะในการเขียนภาพประกอบมีดังนี้

2.1 เลือกภาพที่เกี่ยวข้องกับเนื้อหาของเรื่องที่กล่าวถึงและสามารถแสดงให้ผู้อ่านเกิดความเข้าใจเนื้อหาได้ชัดเจน

2.2 เลือกภาพที่ชัดเจนและมีขนาดพอเหมาะ

2.3 ภาพประกอบต้องมีชื่อและมีหมายเลข เรียงตามลำดับในแต่ละบท โดยใส่ไว้ใต้ภาพ และต้องตรงกับสารบัญภาพประกอบ การอ้างอิงภาพประกอบให้อ้างหมายเลขกำกับภาพ

2.4 การอ้างอิงแหล่งที่มาหรือการอธิบายประกอบภาพให้เขียนไว้ด้านล่างของภาพ

### 3. ส่วนอ้างอิงหรือส่วนประกอบตอนท้าย (Reference section or Back matter)

ส่วนอ้างอิง หรือส่วนประกอบตอนท้าย (Reference section or Back matter) หมายถึง ส่วนที่ระบุแหล่งที่มาของข้อมูลที่อ้างอิง เพื่อให้ผู้อ่านสามารถตรวจสอบหรือค้นคว้าเพิ่มเติมได้ การอ้างอิงให้ใช้ระบบของสมาคมจิตวิทยา ประเทศสหรัฐอเมริกา (American Psychological Association: APA (6<sup>th</sup> ed.) การเขียนเอกสารอ้างอิงระบบ APA สามารถเขียนได้เป็นการอ้างอิงในเนื้อหา (Reference citation in text) และการอ้างอิงท้ายเนื้อหา (Reference list) ซึ่งมีรายละเอียดของวิธีการเขียนประกอบด้วย 3 ส่วน ดังนี้

**1. เอกสารอ้างอิง (Reference)** คือ รายชื่อหนังสือหรือเอกสารอ้างอิงที่นำมาใช้ในการเขียนวิทยานิพนธ์ ดังนั้น บรรณานุกรมและเอกสารอ้างอิง จึงเป็นที่รวบรวมหลักฐานของเอกสารทั้งที่ผู้เขียนใช้อ้างอิงและใช้ศึกษาค้นคว้าในการเสนอวิทยานิพนธ์เพื่อเอื้อประโยชน์แก่ผู้อ่านที่ประสงค์จะค้นคว้าเพิ่มเติมจากหนังสือหรือเอกสารที่อ้างอิงไว้

**2. ภาคผนวก (Appendix)** คือ ส่วนประกอบที่เขียนเพิ่มเติมในตอนท้ายของงานวิจัย เพื่อช่วยให้งานวิจัยมีความสมบูรณ์มากขึ้น โดยทั่วไปสิ่งที่จะนำมาไว้ในภาคผนวกประกอบด้วย เอกสาร



ขออนุญาตเก็บข้อมูลรายชื่อและเอกสารเชิญผู้ทรงคุณวุฒิ เพื่อตรวจสอบคุณภาพของเครื่องมือ เอกสารการพิทักษ์สิทธิ์ของผู้เข้าร่วมวิจัยเอกสารการรับรองจริยธรรมการทำวิจัยจากคณะกรรมการพิจารณาการทำวิจัย ในมนุษย์ เครื่องมือที่ใช้ในการเก็บรวบรวมข้อมูล เครื่องมือที่ใช้ในการทดลอง (ถ้ามี) ผลการตรวจสอบคุณภาพของเครื่องมือ การตรวจสอบคุณสมบัติที่เหมาะสมในการใช้สถิติในการวิเคราะห์ข้อมูล ส่วนประกอบของภาคผนวกเหล่านี้ เมื่อนำมาไว้ในภาคผนวกจะจัดแบ่งเป็นประเภทตามลักษณะของเอกสารข้อมูล โดยอาจกำหนดเป็นภาคผนวก ก...ข...ค ซึ่งจะต้องระบุไว้ในสารบัญ โดยเรียงลำดับต่อจากสารบัญเนื้อหา

### 3. ประวัติผู้วิจัย (Curriculum vitae) มีรายละเอียดดังนี้

- 3.1 ชื่อนามสกุล พร้อมคำนำหน้า
- 3.2 วัน เดือน ปี เกิด
- 3.3 วุฒิการศึกษา สถานศึกษา ปี ที่สำเร็จ
- 3.4 ตำแหน่ง สถานที่ทำงาน
- 3.5 ประสบการณ์ ผลงานทางวิชาการ รางวัลหรือทุนการศึกษา (ถ้ามี)

พิมพ์คำว่า “ประวัติผู้วิจัย” ไว้กลางหน้ากระดาษ ห่างจากริมขอบกระดาษด้านบน

3.75 ซม. และพิมพ์ข้อความบรรทัดแรกห่างจากข้อความด้านบนสองช่วงบรรทัดพิมพ์คู่

## บทที่ 2

### การพิมพ์วิทยานิพนธ์

#### รูปแบบการพิมพ์วิทยานิพนธ์

1. ใช้กระดาษสีขาวไม่มีบรรทัดขนาดมาตรฐาน A4 ความหนาของกระดาษ 80 แกรม พิมพ์หน้าเดียว

2. การเว้นระยะขอบกระดาษ มีรายละเอียดดังนี้

ระยะขอบบน	3.75 เซ็นติเมตร *ยกเว้น หน้า “บทที่” ตั้งระยะขอบบน 5 เซ็นติเมตร
ระยะขอบซ้าย	3.75 เซ็นติเมตร
ระยะขอบขวา	2.5 เซ็นติเมตร
ระยะขอบล่าง	2.5 เซ็นติเมตร

3. ลักษณะและขนาดตัวอักษรที่ใช้พิมพ์ ต้องเป็นสีดำ คมชัด สะดวกแก่การอ่าน มีรายละเอียดดังนี้

รูปแบบการพิมพ์	ชื่อ Font	ขนาด Font	รูปแบบ Font
ตัวอักษรที่พิมพ์เนื้อหาตลอดทั้งเล่ม (ภาษาไทยและภาษาอังกฤษ)	Angsana New	16 point	ปกติ
ชื่อบท	Angsana New	18 point	ตัวหนา
หัวข้อใหญ่ และหัวข้อย่อยในแต่ละบท	Angsana New	16 point	ตัวหนา
เลขหน้า	Angsana New	12 point	ปกติ

4. การจัดแนวข้อความในหน้ากระดาษ การจัดพิมพ์รายละเอียดในส่วนเนื้อเรื่อง โดยทั่วไปควรจัดระยะแนวข้อความให้ชิดขอบซ้ายและขอบขวา เพื่อความสวยงาม ทั้งนี้ให้คำนึงถึงความถูกต้องของข้อความและความเหมาะสมด้านภาษา ไม่ควรแยกพิมพ์ข้อความ เช่น คำว่า “มหาวิทยาลัยคริสเตียน” แยกกัน เช่น “มหาวิทยาลัยคริส” อยู่บรรทัดหนึ่ง และ “เตียน” อยู่อีกบรรทัดหนึ่ง

5. การกำหนดระยะห่างตัวอักษร ให้ใช้ตามที่โปรแกรมพิมพ์เอกสารกำหนดไว้ห้ามบีบตัวอักษร เพราะจะทำให้ยากแก่การอ่าน

6. การเว้นระยะห่างระหว่างบรรทัด ให้เว้นระยะห่าง 1 บรรทัด ตลอดทั้งเล่มยกเว้นการขึ้นย่อหน้าใหม่ การพิมพ์ระหว่างหัวข้อใหญ่กับหัวข้อย่อย ให้เว้นที่ว่างระหว่างบรรทัด 2 บรรทัด

7. การพิมพ์ย่อหน้าย่อหน้าแรกให้เว้นระยะ 19 ตัวอักษร โดยเริ่มพิมพ์ตัวอักษร ระยะที่ 20 หรือสามารถใช้โปรแกรมพิมพ์เอกสารสำเร็จรูป ตั้งค่าย่อหน้า (TAB) ตามลำดับ ดังนี้

ระยะ 1.82 ซม. (ย่อหน้าแรก)

ระยะ 2.25 ซม. (ย่อหน้าเนื้อหาย่อย)

ระยะ 2.86 ซม. (ย่อหน้าเนื้อหาย่อยลำดับถัดไป)

ระยะ 4 ซม. (ย่อหน้าเนื้อหาย่อยลำดับถัดไป)

8. การขึ้นหน้าใหม่ ถ้าจะต้องขึ้นย่อหน้าใหม่แต่มีเนื้อหาที่เหลือเพียง 1 บรรทัด ในหน้าเดิม ให้ยกข้อความนั้นไปเริ่มต้นพิมพ์ใหม่ในหน้าถัดไป

9. การแบ่งบท และหัวข้อในบท

9.1 เมื่อขึ้นบทใหม่ต้องขึ้นหน้าใหม่เสมอ ให้พิมพ์คำว่า “บทที่...” (จะใช้เลขอารบิก) แล้วให้พิมพ์ชื่อบทในบรรทัดต่อมา และจัดตรงกลางหน้ากระดาษ ชื่อบทที่ยาวเกิน 1 บรรทัดให้แบ่งเป็น 2-3 บรรทัด ตามความเหมาะสมโดยพิมพ์เรียงลงมาเป็นลักษณะสามเหลี่ยมหัวกลับ ▼ และไม่ต้องขีดเส้นใต้ อาจใช้เป็นตัวเข้มและขนาดของตัวอักษรโตกว่าปกติเล็กน้อยก็ได้

9.2 หัวข้อสำคัญในบท หมายถึง หัวข้อหลักซึ่งมิใช่เห็นชื่อเรื่องประจำบท ควรพิมพ์ด้วยอักษรตัวเข้มชิดแนวพิมพ์ด้านซ้ายมือ และควรเว้นระยะก่อนและหลังบรรทัดหัวข้อใหญ่มากกว่าการเว้นระยะปกติให้พิมพ์ชิดขอบด้านซ้ายของกระดาษ กรณีมีหัวข้อย่อยให้พิมพ์เว้นระยะเข้าไปจากหัวข้อในบทและจัดให้สวยงาม

10. การพิมพ์หมายเลขหน้า

10.1 จากขอบด้านบน 2.5 เซ็นติเมตร

10.2 จากขอบกระดาษด้านขวา 2.5 เซ็นติเมตร

10.3 ในส่วนของหน้า กิตติกรรมประกาศ บทคัดย่อภาษาไทย บทคัดย่อภาษาอังกฤษ สารบัญ สารบัญตาราง และสารบัญภาพประกอบ ให้ลำดับหน้าโดยใช้ตัวพยัญชนะไทย ข ค ง จ ฉ ช ซ... ตามลำดับ

10.4 ในส่วนของเนื้อความ เอกสารอ้างอิง และภาคผนวก ให้ลำดับ เลขหน้าโดยใช้หมายเลข 1, 2, 3..... ยกเว้น ปกใน หน้าที่มีชื่อบท หน้าแรกของเอกสารอ้างอิง หน้าแรกของภาคผนวกแต่ละภาคผนวก ไม่ต้องพิมพ์เลขหน้ากำกับแต่ให้นับจำนวนหน้ารวมไปด้วย

11. การแบ่งหัวข้อ

การแบ่งหัวข้อออกเป็นหลายระดับให้ใช้ตัวเลขดังนี้

1. ....	ตั้งคำระยะ TAB 1.82 ซม.
1.1 .....	ตั้งคำระยะ TAB 2.25 ซม.
1.1.1 .....	ตั้งคำระยะ TAB 2.86 ซม.
1.1.1.1 .....	ตั้งคำระยะ TAB 4 ซม.
1) .....	ตั้งคำระยะ TAB 5 ซม.

12. การพิมพ์เอกสารอ้างอิง

12.1 คำว่า “เอกสารอ้างอิง” ให้พิมพ์ไว้กลางหน้ากระดาษห่างจากขอบด้านบน 3.75 เซ็นติเมตร

12.2 พิมพ์เอกสารอ้างอิงภาษาไทยแยกจากภาษาอังกฤษ โดยพิมพ์เอกสารอ้างอิงภาษาไทยก่อน ต่อด้วยอ้างอิงภาษาอังกฤษ และไม่ต้องเขียนหัวข้อเอกสารอ้างอิงภาษาไทยแยกจากเอกสารอ้างอิงภาษาอังกฤษ

12.3 การเรียงลำดับเอกสารหรือสิ่งที่อ้างอิงให้เรียงชื่อผู้แต่งตามลำดับตัวอักษรที่ปรากฏ ถ้าหนังสือไม่ปรากฏชื่อผู้แต่งให้ลำดับด้วยอักษรตัวแรกของชื่อหนังสือ การลำดับอักษรให้ยึดหลักของพจนานุกรม ถ้าเป็นภาษาต่างประเทศให้เรียงชื่อสกุลขึ้นก่อนตามลำดับตัวอักษรที่ปรากฏ

**วิธีการเรียงบรรณานุกรม**

การเรียงบรรณานุกรมภาษาไทยให้เรียงตามพจนานุกรมฉบับราชบัณฑิตยสถาน โดยคำที่มีตัวสะกดจัดเรียงไว้ก่อนคำที่มีรูปสระตามลำดับตั้งแต่ กก - กช ดังนี้ ก ข ค ศ ฃ ง จ ฉ ซ ฌ ญ ฎ ฏ ฐ ฑ ฒ ณ ด ต ถ ท ธ น บ ป ผ ฝ พ ฟ ภ ม ย ร ฤ ฤๅ ล ฤๅ ฤๅ ว ศ ษ ส ห พ อ ฮ ส่วนคำที่ขึ้นต้นด้วย พยัญชนะตัวเดียวกัน เรียงลำดับตามรูปสระ ดังนี้ อะ ัว ัวะ อา ออ อี อี อี อู อูเอะ เอ เอาะ เออ

เอิน เอีย เอียะ เอือ เอือะ แอ แอะ โอ โอะ ใ ไอ การเรียงบรรณานุกรมภาษาอังกฤษให้เรียงอักษรตามพจนานุกรม A-Z

12.4 ในกรณี เอกสารหลายเล่ม แต่งโดยผู้แต่งคนเดียวกันเมื่อพิมพ์เรียงลำดับในเอกสารอ้างอิงไม่ต้องพิมพ์ชื่อผู้แต่งซ้ำให้ใช้วิธี ชิดเส้นยาว ขนาด 8 ตัวอักษร ตามด้วยมหัพภาค (.) และเรียงลำดับงานของผู้แต่งคนเดียวกันตามลำดับเวลาของผลงาน และลำดับอักษรของชื่อผลงาน

12.5 การพิมพ์บรรทัดแรกของเอกสารอ้างอิงแต่ละรายการให้พิมพ์ชิดขอบกระดาษด้านซ้ายบรรทัดต่อมาให้ย่อหน้าแปดระยะอักษรพิมพ์โดยเริ่มพิมพ์ตัวอักษรที่เก้า

13. การพิมพ์ตารางต้องมีหมายเลขลำดับและชื่อหรือคำอธิบายตารางกำกับให้เรียงลำดับหมายเลขตารางแต่ละบท คือ ถ้าเป็นตารางในบทที่ 1 ให้เริ่มจาก ตารางที่ 1.1, 1.2, 1.3... ถ้าเป็นตารางในบทที่ 3 ให้เริ่มจากตารางที่ 3.1, 3.2, 3.3...ตามลำดับ รวมทั้งที่ปรากฏในภาคผนวกด้วยให้พิมพ์หมายเลขลำดับของตารางและชื่อตารางบรรทัดเดียวกันโดยพิมพ์ชิดขอบซ้ายมือของหน้ากระดาษ ถ้าชื่อตารางยาวกว่า 1 บรรทัดให้ขึ้นบรรทัด ใหม่โดยพิมพ์ให้ชิดขอบซ้ายมือของหน้ากระดาษ กรณีที่ตารางนั้นมีความยาวมากไม่สามารถให้สิ้นสุดในหน้าเดียวกันได้ ให้พิมพ์ส่วนที่เหลือในหน้าถัดไป แต่ทั้งนี้ต้องพิมพ์ลำดับที่และชื่อของตารางและมีส่วนของข้อความในตารางรวมอยู่ด้วยในแต่ละหน้าอย่างน้อย 2 บรรทัด ขนาดของตารางไม่ควรเกินกรอบของวิทยานิพนธ์สำหรับตารางขนาดใหญ่พยายามลดขนาด โดยใช้เครื่องย่อส่วนหรือวิธีอื่นๆ ตามความเหมาะสม แต่ต้องชัดเจนพอที่จะอ่านได้ง่าย สำหรับตารางที่กว้างเกินกว่าความกว้างของหน้าวิทยานิพนธ์ ก็อาจจะจัดให้ส่วนบนของตารางนั้นหันเข้าหาขอบซ้ายของหน้า

14. การพิมพ์แผนภาพประกอบภาพ (Figure) แต่ละแผนภาพต้องมีหมายเลขลำดับและชื่อหรือคำอธิบายภาพกำกับเช่นเดียวกับตาราง และเรียงลำดับหมายเลขแผนภาพให้เรียงลำดับตามบท เช่น แผนภาพในบทที่ 1 ให้เริ่มจาก แผนภาพที่ 1.1, 1.2, 1.3... ถ้าเป็นแผนภาพในบทที่ 3 ให้เริ่มจากแผนภาพที่ 3.1, 3.2, 3.3... การพิมพ์หมายเลขลำดับของภาพ ชื่อและ/หรือคำอธิบายให้พิมพ์ไว้ใต้ภาพ

### บทที่ 3

## รูปแบบการเขียนเอกสารอ้างอิง

### การอ้างอิงในเนื้อหา (Citing references in text)

#### 1. การอ้างอิงในเนื้อหาใช้ระบบนาม-ปี โดยมีรูปแบบการเขียน ดังนี้

##### 1.1 ผู้แต่ง 1 คน

ไทย ชื่อ/สกุล/(ปี) หรือ (ชื่อ/สกุล/ปี)  
 อังกฤษ สกุล/(ปี) หรือ (สกุล/ปี)

##### ตัวอย่าง

สุวพร ชื่นบาน (2557) ได้วิจัยเรื่อง...

...และกำหนดระยะเวลาจบการศึกษา สอนทั้งวิชาสามัญและศาสนา (วิระศักดิ์ จันทร์ส่องแสง, 2546)

Early onset results in a more persistent and sever course (Kessier, 2003)

##### 1.2 ผู้แต่ง 2 คน

ไทย ชื่อ/สกุล/และชื่อ/สกุล/(ปี) หรือ ชื่อ/สกุล/และชื่อ/สกุล/(ปี)  
 อังกฤษ สกุล/and/สกุล/(ปี) หรือ สกุล/&/สกุล/(ปี)

##### ตัวอย่าง

สุพร ชัยเดชสุริยะ และ พัชรี วรจิรังสี (2554) กล่าวถึง...

...และมหาวิทยาลัยตามแนวคิดของ Bernard & Krupat (1994) ประกอบ...

...การยอมรับกฎระเบียบ (Patton & Wang, 2010)

### 1.3 ผู้แต่ง 3-5 คน\*

<b>ไทย</b>	ชื่อ/สกุล,ชื่อ/สกุลชื่อ,/และชื่อ/สกุล,(ปี) หรือ (ชื่อ/สกุล,ชื่อ/สกุลชื่อ,/และชื่อ/สกุล,ปี)
<b>อังกฤษ</b>	สกุล,/สกุล,/and/สกุล/(ปี) หรือ (สกุล,/สกุล,/&/สกุล, ปี)

#### ตัวอย่าง

อวยพร เรื่องตระกูล, ภิรดี วัชรสินธุ์, และ อรุณา เจริญสุข (2551) กล่าวถึง...  
...ถึงสุขภาพกายและสุขภาพจิต (Eker, Arker, & Yaldiz, 2000) จึงเป็น...

\* กรณีที่มีผู้เขียนตั้งแต่ 3 คน ขึ้นไป ให้เขียนครบทุกคนในครั้งแรก ส่วนการอ้างอิงถึงครั้งต่อมาให้ใส่เฉพาะสกุลของผู้แต่งคนแรก แล้วตามด้วย et al.

## 2. การอ้างอิงมากกว่าสองแหล่งข้อมูลให้เขียนเรียงตามลำดับอักษร ดังนี้

...สอดคล้องกับผลการศึกษาของมานะ นาคำ (2549) และ สีลาภรณ์ บัวสาย (2548)...  
...หรือถึงแก่ชีวิต (เพิ่มพูน แพนศรี, 2551; ศรีวรรณ มีคุณ, 2548)  
...การวัดที่มีตัวแปรแฝงหลายตัว (Embretson & Reise, 2000; Marvelde, Glas, Landeghem, & Damme, 2006)

## 3. การอ้างอิงจากข้อมูลจากแหล่งข้อมูลระดับทุติยภูมิ

### 3.1 การอ้างอิงหน้าข้อความ

งานของผู้เขียน (1) ถูกอ้างอิงในงานของผู้เขียน (2)
<b>ไทย</b> ชื่อ <sup>1</sup> /สกุล <sup>1</sup> /(ปี),อ้างถึงใน/ชื่อ <sup>2</sup> /สกุล <sup>2</sup> ,/ปี).....
<b>อังกฤษ</b> สกุล <sup>1</sup> /(ปี,/as cited in/สกุล <sup>2</sup> ,/ปี).....

#### ตัวอย่าง

Arnett (2000, as cited in Claiborne & Drewery, 2010) suggests there is an emerging adult stage in the lifespan of humans, covering young people between the ages of 18 and 25 years

### 3.2 การอ้างอิงท้ายข้อความ

งานของผู้เขียน (1) ถูกอ้างอิงในงานของผู้เขียน (2)

ไทย ... (ชื่อ<sup>1</sup>/สกุล<sup>1</sup>/ปี, อ้างถึงใน/ชื่อ<sup>2</sup>/สกุล<sup>2</sup>, ปี) ...

อังกฤษ ... (สกุล<sup>1</sup>/ปี, /as cited in/สกุล<sup>2</sup>, ปี) .....

#### ตัวอย่าง

... (Snow, 2006 as cited in Goldstein, Warde, & Peluso, 2013) ...

### 4. การอ้างอิงจากบทสัมภาษณ์

การเขียนอ้างอิงจากบทสัมภาษณ์ กรณีไม่มีการเผยแพร่เป็นสาธารณะ ให้เขียนอ้างอิงในเนื้อหาเท่านั้น โดยไม่ต้องใส่เป็นรายการอ้างอิงท้ายเล่ม

ไทย (ชื่อ<sup>ผู้ถูกสัมภาษณ์</sup>/สกุล<sup>ผู้ถูกสัมภาษณ์</sup>, /การสื่อสารส่วนบุคคล, /วัน/เดือน/ปี)

อังกฤษ (สกุล<sup>ผู้ถูกสัมภาษณ์</sup>, /อักษรย่อชื่อ<sup>ผู้ถูกสัมภาษณ์</sup>, /personal communication, /วัน/เดือน/ปี)

#### ตัวอย่าง

(สุวรรณ จันทิวาสารกิจ, การสื่อสารส่วนบุคคล, 28 ตุลาคม 2548)

(Brown, J., personal communication, 27 April 2010)

### 5. การอ้างอิงข้อมูลจากสื่ออิเล็กทรอนิกส์

ไทย (ชื่อ/สกุล, /วัน/เดือน/ปีที่เผยแพร่)

อังกฤษ (สกุล, /ปีที่เผยแพร่, /เดือน/วัน)

#### ตัวอย่าง

(เอ็มอัชฌา วัฒนบูรานนท์, 27 เมษายน 2554)

(Sullivan, n.d.)

#### กรณีที่ไม่มีชื่อผู้เขียน

ไทย (“ชื่อเรื่อง”, /วัน/เดือน/ปีที่เผยแพร่)

อังกฤษ (“Title”, /ปีที่เผยแพร่, /เดือน/วัน)



### ตัวอย่าง

(“เส้นทางความสุข: การสัมผัสธรรมชาติ”, 9 มกราคม 2559)

(“Preschool Prep”, 2010 February 8)

## 6. การอ้างอิงราชกิจจานุเบกษา

การอ้างอิงราชกิจจานุเบกษาท้ายข้อความในเนื้อหา นั้น ให้ใช้ชื่อกฎหมายและตามด้วยปี ดังนี้

### ตัวอย่าง

(พระราชบัญญัติกองทุนเพื่อความเสมอภาคทางการศึกษา พ.ศ. 2561, 2561)

## รูปแบบการอ้างอิงเนื้อหาที่มีผู้แต่งลักษณะต่างๆ แสดงดังตาราง 1

ตาราง 1 รูปแบบการอ้างอิงในเนื้อหาพื้นฐานสำหรับงานเดี่ยว (Basic Citation Styles)

ผู้แต่ง	การอ้างอิงในเนื้อหาหน้าข้อความ		การอ้างอิงในเนื้อหาท้ายข้อความ	
	ครั้งแรก	ครั้งต่อมา	ครั้งแรก	ครั้งต่อมา
ผู้แต่ง 1 คน	สุวพร ชื่นบาน (2557) McLaren (2015)	สุวพร ชื่นบาน (2557) McLaren (2015)	(สุวพร ชื่นบาน, 2557) McLaren, 2015)	(สุวพร ชื่นบาน, 2557) McLaren, 2015)
ผู้แต่ง 2 คน	ศจี จิระโร และ ณีฎฐกรณ์ ทองหลาว (2553) Bronstein and Bradley (2014)	ศจี จิระโร และ ณีฎฐกรณ์ ทองหลาว (2553) Bronstein and Bradley (2014)	(ศจี จิระโร และ ณีฎฐกรณ์ ทองหลาว, 2553) (Bronstein & Bradley, 2014)	(ศจี จิระโร และ ณีฎฐกรณ์ ทองหลาว, 2553) (Bronstein & Bradley, 2014)
ผู้แต่ง 3 คน	อรรถัย วิมลโนธ, ภคณันท์ อุ้นแจ่ม, และ ชูรวัดน์ คล้าย มงคล (2551) Bowe, Ball, and Gold (2017)	อรรถัย วิมลโนธ และ คณะ (2551) Bowe et al. (2017)	(อรรถัย วิมลโนธ, ภคณันท์ อุ้นแจ่ม, และ ชูรวัดน์ คล้าย มงคล, 2551) (Bowe, Ball, & Gold, 2017)	(อรรถัย วิมลโนธ และ คณะ, 2551) (Bowe et al., 2017)
ผู้แต่ง 4 คน	ไพฑูรย์ สินลารัตน์, วารกรณ์ บวรศิริ, พรชูลี อาชวอำรุง, และ พันธุ์ศักดิ์ พลสารัมย์ (2556) Owusu, Monney, Appiah, and Wilmot (2010)	ไพฑูรย์ สินลารัตน์ และ คณะ (2556) Owusu et al. (2010)	(ไพฑูรย์ สินลารัตน์, วารกรณ์ บวรศิริ, พรชูลี อาชวอำรุง, และ พันธุ์ศักดิ์ พลสารัมย์, 2556) (Owusu, Monney, Appiah, & Wilmot, 2010)	(ไพฑูรย์ สินลารัตน์ และ คณะ, 2556) (Owusu et al., 2010)
ผู้แต่ง 5 คน	วรวรรณ เหมชะญาติ, อรชา ตูลานันท์, ทิศนา แฉมมณี, พิมพันธ์ เดชะคุปต์, และ ชนาธิป พรกุล (2544) Aksu, Demir, Daloglu, Yildirim and Kiraz (2010)	วรวรรณ เหมชะญาติ และ คณะ (2544) Aksu et al. (2010)	(วรวรรณ เหมชะญาติ, อรชา ตูลานันท์, ทิศนา แฉมมณี, พิมพันธ์ เดชะคุปต์, และ ชนาธิป พร กุล, 2544) (Aksu, Demir, Daloglu, Yildirim, & Kiraz, 2010)	(วรวรรณ เหมชะญาติ และ คณะ, 2544) (Aksu et al., 2010)

ผู้แต่ง	การอ้างอิงในเนื้อหาหน้าข้อความ		การอ้างอิงในเนื้อหาท้ายข้อความ	
	ครั้งแรก	ครั้งต่อมา	ครั้งแรก	ครั้งต่อมา
ผู้แต่ง 6 คนขึ้นไป	นรินทร์ สังข์รักษา และคณะ (2555) Johnson et al. (2002)	นรินทร์ สังข์รักษา และคณะ (2555) Johnson et al. (2002)	(นรินทร์ สังข์รักษา และคณะ, 2555) (Johnson et al., 2002)	(นรินทร์ สังข์รักษา และคณะ, 2555) (Johnson et al., 2002)
ผู้แต่งเป็นหน่วยงาน	จุฬาลงกรณ์มหาวิทยาลัย (2561) National Research Council (2011)	จุฬาลงกรณ์มหาวิทยาลัย (2561) National Research Council (2011)	(จุฬาลงกรณ์มหาวิทยาลัย, 2561) (National Research Council, 2011)	(จุฬาลงกรณ์มหาวิทยาลัย, 2561) (National Research Council, 2011)
ผู้แต่งเป็นหน่วยงาน (โดยใช้ชื่อย่อ)	กระทรวงศึกษาธิการ (ศช, 2556) Centre for Equity & Innovation in Early Childhood (CEIEC, 2008)	ศช (2556) CEIEC (2008)	(กระทรวงศึกษาธิการ [ศช], 2556) (Centre for Equity & Innovation in Early Childhood [CEIEC], 2008)	(ศช, 2556) (CEIEC, 2008)

หนังสือ (ในรูปแบบรูปเล่ม)

1) ผู้แต่ง 1 คน

**ไทย** ชื่อ/สกุล./ (ปีพิมพ์). \*ชื่อเรื่อง/ (พิมพ์ครั้งที่). \*\*/สถานที่พิมพ์:/สำนักพิมพ์.  
**อังกฤษ** สกุล, อักษรชื่อย่อ./ (ปีพิมพ์). /ชื่อเรื่อง/ (พิมพ์ครั้งที่). /สถานที่พิมพ์:/สำนักพิมพ์.\*\*\*

ตัวอย่าง

เพชรน้อย สิงห์ช่างชัย (2557). *เศรษฐศาสตร์สุขภาพสำหรับการจัดบริการสุขภาพ* (พิมพ์ครั้งที่ 3).  
 สงขลา: โรงพิมพ์ชานเมืองการพิมพ์.

Mertens, D. M. (2014). *Research and evaluation in education and psychology: Integrating diversity with quantitative, qualitative, and mixed methods* (4<sup>th</sup> ed.). Thousand Oaks, CA: SAGE Publications.

2) ผู้แต่ง 2 คน

**ไทย** ชื่อ/สกุล./และ/ชื่อ/สกุล./ (ปีพิมพ์). /ชื่อเรื่อง/ (พิมพ์ครั้งที่). /สถานที่พิมพ์:/  
 /////สำนักพิมพ์.  
**อังกฤษ** สกุล, อักษรชื่อย่อ./ & /สกุล./ ชื่อ./ (ปีพิมพ์). /ชื่อเรื่อง/ (พิมพ์ครั้งที่). /  
 /////สถานที่พิมพ์:/สำนักพิมพ์.

ตัวอย่าง

ศศิลักษณ์ ขันกิจ และ บุษบง ดันติวงศ์. (2559). *การประเมินอย่างไร้ความอคติต่อเด็กปฐมวัย: แนวคิดและการปฏิบัติเพื่อสนับสนุนการเรียนรู้*. กรุงเทพฯ: สำนักพิมพ์แห่งจุฬาลงกรณ์มหาวิทยาลัย.

Steinberg, L., & Darling, N. (2017). *Parenting style as context: An integrative model*. London: Routledge

\* กรณีไม่ปรากฏปีที่พิมพ์ ให้ใส่ (ม.ป.ป.) หรือ (n.d.)

\*\* กรณีพิมพ์ครั้งที่ 1 ไม่ต้องระบุครั้งที่พิมพ์

\*\*\* กรณีไม่ปรากฏเมืองหรือสำนักพิมพ์ ให้ใส่ (ม.ป.ท.) หรือ (n.p.)

3) ผู้แต่ง 3-7 คน ให้ใส่ชื่อทุกคน

**ไทย** ชื่อ<sup>1</sup>/สกุล<sup>1</sup>,/ชื่อ<sup>2</sup>/สกุล<sup>2</sup>,/ชื่อ<sup>3</sup>/สกุล<sup>3</sup>,/ชื่อ<sup>4</sup>/สกุล<sup>4</sup>,/ชื่อ<sup>5</sup>/สกุล<sup>5</sup>,/ชื่อ<sup>6</sup>/สกุล<sup>6</sup>,/และ/ชื่อ<sup>7</sup>/  
 ///////////สกุล<sup>7</sup>./(ปีพิมพ์)./ชื่อเรื่อง/(พิมพ์ครั้งที่)./สถานที่พิมพ์:/สำนักพิมพ์.

**อังกฤษ** สกุล<sup>1</sup>,/อักษรย่อชื่อ<sup>1</sup>./สกุล<sup>2</sup>,/อักษรย่อชื่อ<sup>2</sup>./สกุล<sup>3</sup>,/อักษรย่อชื่อ<sup>3</sup>./สกุล<sup>4</sup>,/  
 ///////////อักษรย่อชื่อ<sup>4</sup>./สกุล<sup>5</sup>,/อักษรย่อชื่อ<sup>5</sup>./สกุล<sup>6</sup>,/อักษรย่อชื่อ<sup>6</sup>./&/สกุล<sup>7</sup>,/  
 ///////////อักษรย่อชื่อ<sup>7</sup>./(ปีพิมพ์)./ชื่อเรื่อง/(พิมพ์ครั้งที่)./สถานที่พิมพ์:/สำนักพิมพ์.

ตัวอย่าง

เพชร สันทัด, สุรชาติ ฌ หนองคาย, สมาน งามสนิท, รุจน์นรงค์ศักดิ์ บวรนนท์กุล, เชษฐรัชดา  
 พรรณาธิกุล, กฤษฏี สถิตยวัฒน์นานนท์, และ ประยงค์ เต็มชวาลา. (2557). *ศาสตร์และ  
 ศิลป์การบริหารการพัฒนาทรัพยากรมนุษย์*. กรุงเทพฯ: สมาคมส่งเสริมคุณธรรม.

Ary, D., Jacobs, L. C., Irvine, A. K. S., & Walker, D. A. (2018). *Introduction to research in  
 education*. Boston, MA: Cengage Learning.

4) ผู้แต่ง 7 คน ขึ้นไป ให้ใส่ชื่อและสกุลของผู้แต่งคนที่ 1-6 ตามด้วยเครื่องหมาย, ... ก่อนชื่อคน  
 สุดท้าย

**ไทย** ชื่อ<sup>1</sup>/สกุล<sup>1</sup>,/ชื่อ<sup>2</sup>/สกุล<sup>2</sup>,/ชื่อ<sup>3</sup>/สกุล<sup>3</sup>,/ชื่อ<sup>4</sup>/สกุล<sup>4</sup>,/ชื่อ<sup>5</sup>/สกุล<sup>5</sup>,/ชื่อ<sup>6</sup>/สกุล<sup>6</sup>,/  
 ///////////ชื่อ <sup>คนสุดท้าย</sup>/สกุล <sup>คนสุดท้าย</sup>./(ปีพิมพ์)./ชื่อเรื่อง/(พิมพ์ครั้งที่)./สถานที่พิมพ์:/  
 ///////////สำนักพิมพ์.

**อังกฤษ** สกุล<sup>1</sup>,/อักษรย่อชื่อ<sup>1</sup>./สกุล<sup>2</sup>,/อักษรย่อชื่อ<sup>2</sup>./สกุล<sup>3</sup>,/อักษรย่อชื่อ<sup>3</sup>./สกุล<sup>4</sup>,/  
 ///////////อักษรย่อชื่อ<sup>4</sup>./สกุล<sup>5</sup>,/อักษรย่อชื่อ<sup>5</sup>./สกุล<sup>6</sup>,/อักษรย่อชื่อ<sup>6</sup>./.../สกุล <sup>คนสุดท้าย</sup>,/  
 ///////////อักษรย่อชื่อ <sup>คนสุดท้าย</sup>./(ปีพิมพ์)./ชื่อเรื่อง/(พิมพ์ครั้งที่)./สถานที่พิมพ์:/สำนักพิมพ์.

ตัวอย่าง

จิราภา เต็งไตรรัตน์, นพมาศ อึ้งพระ (ธีรเวคิน), รัจรี นพเกตุ, รัตนา ศิริพานิช, วาภูมิ ภูวสรกุล,  
 ศรีเรือน แก้วกั้งวาล, ... อุบลวรรณ ภาวกานันท์. (2555). *จิตวิทยาทั่วไป* (พิมพ์ครั้งที่ 7).  
 กรุงเทพฯ: สำนักพิมพ์มหาวิทยาลัยธรรมศาสตร์.

Berman, A., Snyder, S. J., Levett-Jones, T., Dwyer, T., Hales, M., Harvey, N., ... Stanley, D.  
 (2012). *Kozier and Erb's fundamentals of nursing* (2<sup>nd</sup>ed.). Frenchs Forest, Australia:  
 Pearson Australia

### หนังสือ (ในรูปแบบอิเล็กทรอนิกส์)

ไทย	ชื่อ/สกุล./(ปีพิมพ์)./ชื่อเรื่อง/(พิมพ์ครั้งที่)./สืบค้นจาก/URL
อังกฤษ	สกุล./อักษรย่อชื่อ./(ปีพิมพ์)./ชื่อเรื่อง/(พิมพ์ครั้งที่)./Retrieved from/URL

#### ตัวอย่าง

กระทรวงศึกษาธิการ. (2560). หลักสูตรการศึกษาปฐมวัย พุทธศักราช 2560 สำหรับเด็กอายุ ต่ำกว่า 3-5 ปี. สืบค้นจาก [http://drive.google.com/file/d/1HiTWiRh1Er73hYIMh1cYWzQiaNI\\_Vc/view](http://drive.google.com/file/d/1HiTWiRh1Er73hYIMh1cYWzQiaNI_Vc/view)

Dahlberg, G., & Moss, P. (2005). Ethics and politics in early childhood education. Retrieved from <https://epdf.tips/ethics-and-politics-in-earlychildhood-education-contesting-early-childhood.html>

### หนังสือแปล

ไทย	สกุล./อักษรย่อชื่อ./(ปีพิมพ์)./ชื่อเรื่อง/[ชื่อหนังสือภาษาอังกฤษ]/(ชื่อผู้แปล./ผู้แปล/ // // // // (พิมพ์ครั้งที่)./สถานที่พิมพ์:/สำนักพิมพ์.
-----	---

#### ตัวอย่าง

ฮอว์คิง, เอส. (2552). *ประวัติศาสตร์ของกาลเวลา ฉบับภาพประกอบ* [The illustrated: A brief history of time] (ปิยนุตร นุรีคำ และ อรรถกฤต ฉัตรภูมิ, ผู้แปล) (พิมพ์ครั้งที่ 17). กรุงเทพฯ: มติชน

### บทในหนังสือ

ไทย	ชื่อ/สกุล./(ปีพิมพ์)./ชื่อบทหรือชื่อบทความ./ใน/ชื่อบรรณาธิการ/(บ.ก.)/ // // // // // ชื่อหนังสือ/(น./เลขหน้า)/สถานที่พิมพ์:/สำนักพิมพ์.
อังกฤษ	สกุล./อักษรย่อชื่อ./(ปีพิมพ์)./ชื่อบทหรือชื่อบทความ./In/ชื่อบรรณาธิการ/ // // // // (Ed. หรือ Eds.), ชื่อหนังสือ/(pp./เลขหน้า)/สถานที่พิมพ์:/สำนักพิมพ์.

\*กรณีที่ไม่ปรากฏนามผู้แต่งให้ใส่ชื่อเรื่องแทน ตัวอย่าง แผนการศึกษาแห่งชาติ ฉบับที่ 8 พ.ศ. 2540-2544...

### ตัวอย่าง

จุมพล พูลภัทรชีวิน. (2540). การวิจัยอนาคตแบบ EDRF. ใน ทิศนา แจมมณี และ สร้อยสน สกลรักษ์ (บ.ก.), *แบบแผนและเครื่องมือการวิจัยทางการศึกษา* (น. 1-18). กรุงเทพฯ: สำนักพิมพ์แห่งจุฬาลงกรณ์มหาวิทยาลัย.

Bornstein, M. H., Hahn, C. S., Suwalsky, J. T. D., & Haynes, O. M. (2003). Socioeconomic status, parenting, and child development: The hollingshead four-factor index of social status and the socioeconomic index of occupations. In M. H. Bornstein & H. B. Robert (Eds.), *Monographs in parenting series. socioeconomic status, parenting, and child development* (pp. 29-82). Mahwah, NJ: Lawrence Erlbaum Associates.

### บทความในวารสาร

ไทย	ชื่อ/สกุล./ (ปีพิมพ์)./ชื่อบทความ./ชื่อวารสาร./เลขของปีที่(เลขของฉบับที่)/,เลขหน้า.*
อังกฤษ	สกุล./อักษรย่อชื่อ./ (ปีพิมพ์)./ชื่อบทความ./ชื่อวารสาร./เลขของปีที่(เลขของฉบับที่)/, //เลขหน้า.*

### ตัวอย่าง

ทิพา ต่อสกุลแก้ว, นรลักษณ์ เสน่หา, วัลย์ลดา ฉันทะเรืองวณิชย์, และ วิฑูร ชินสว่างวัฒนกุล. (2558). ปัจจัยทำนายคุณภาพการฟื้นตัวในผู้ป่วยมะเร็งลำไส้ใหญ่และลำไส้ตรงหลังผ่าตัดผ่านกล้อง. *วารสารสภาการพยาบาล*, 30(4), 32-44.

นางพิมล นิมิตรอนันท์, ศศิธร รุจนเวช, และ สมคิด โพธิ์ชนะพันธ์. (2561). ผลลัพธ์ของโปรแกรมการสร้างเสริมสุขภาพสำหรับครูกลุ่มเสี่ยงโรคข้อเข่าเสื่อม ในเขตพื้นที่การศึกษา ประถมศึกษานครปฐม เขต 2. *วารสารคณะพยาบาลศาสตร์ มหาวิทยาลัยบูรพา*, 26(1), 50-59

เนตรชนก ศรีทุมมา และปราณี มีหาญพงษ์. (2559). ภาวะผู้นำใ้บริการของหัวหน้าหอผู้ป่วยกับประสิทธิผลของหอผู้ป่วย. *วารสารมหาวิทยาลัยคริสเตียน*, 22(3), 436-447.

เนตรชนก ศรีทุมมา, จันท์จิรา วงษ์ขมทอง และ นงลักษณ์ จินตนาคิลก (2558) คุณลักษณะเฉพาะบุคคลที่ส่งผลต่อภาวะผู้นำเชิงกลยุทธ์และนวัตกรรมของผู้บริหารฝ่ายการพยาบาลสังกัดโรงพยาบาลเอกชน. *วารสารมหาวิทยาลัยคริสเตียน*, 21(3), 440-455.

- ปราณี มีหาญพงษ์, เนตรชนก ศรีทุมมา, และ สุนีย์รัตน์ บุญศิลป์ (2560). โมเดลความสัมพันธ์เชิงสาเหตุของความยึดมั่นผูกพันต่อองค์กรของพยาบาลวิชาชีพเจนเนอเรชันวาย โรงพยาบาลทั่วไป สังกัดกระทรวงสาธารณสุข. *วารสารพยาบาลกระทรวงสาธารณสุข*, 27(3), 146-162.
- ปราณี มีหาญพงษ์ และ กรรณิการ์ ฉัตรดอกไม้ไพโร. (2561). การตรวจสอบคุณภาพเครื่องมือวิจัยทางการพยาบาล. *วารสารพยาบาลทหารบก*, 19(1), 9-15.
- พัชรภรณ์ อารีย์, วีราพร สุทธาภรณ์ และ อะเคื้อ อุณหเลขกะ. (2562). การพัฒนาโปรแกรมการสื่อสาร โดยมีชุมชนเป็นฐานสำหรับการป้องกันและควบคุมโรคติดต่อจากสัตว์สู่คน. *วารสารมหาวิทยาลัยคริสเตียน*, 25(1), 19-31.
- เพชรน้อย สิงห์ช่างชัย, ฐิติพร อิงคถาวรวงศ์, ปาริชาติ หนูนพระเดช, และ สุทิสภา เจริญสิน. (2559). ผลของโปรแกรมการพัฒนาศักยภาพนักวิจัยต่อการใช้ผลการวิจัยและความพอใจของพยาบาลในโรงพยาบาลศูนย์. *วารสารเครือข่ายวิทยาลัยพยาบาลและการสาธารณสุขภาคใต้*, 3(1), 1-16.
- ศศิธร รุจนเวช, กรรณิการ์ ฉัตรดอกไม้ไพโร, และ อุษา ต้นทพงษ์. (2558). ความต้องการด้านจิตวิญญาณในการป้องกันปัญหาการมีเพศสัมพันธ์ในวัยรุ่นไทย. *วารสารสมาคมพยาบาลสาธารณสุขฯ*, 29(3), 90-102.
- ศากุล ช่างไม้. (2559). การสนับสนุนความต้องการของผู้ดูแลที่เป็นญาติ. *วารสารมหาวิทยาลัยคริสเตียน*, 22(3), 424-435.
- สมพันธ์ หิณูชีระนันท์, เบ็ญจวรรณ พุทธิอังกูร, วรณิ วิริยะกังสานนท์, และสุคนธ์ ไขแก้ว (2560). ความสัมพันธ์ระหว่างการสร้างความสุขในการทำงาน ความผูกพันต่อองค์กรกับความคงอยู่ในงานของพยาบาลวิชาชีพในโรงพยาบาลเอกชนในเขตกรุงเทพมหานคร. *วารสารมหาวิทยาลัยคริสเตียน*, 23(1), 117-129.
- สุปราณี แดงวงษ์, ศากุล ช่างไม้, สุชาดา เรืองรัตนอัมพร, และ เนตรชนก ศรีทุมมา. (2552). ความพึงพอใจของผู้สูงอายุ ต่อการจัดโครงการส่งเสริมสุขภาพของนักศึกษาสาขาวิชาพยาบาลศาสตร์ มหาวิทยาลัยคริสเตียน. *วารสารมหาวิทยาลัยคริสเตียน*, 15(3), 235-248.
- สุริย์ กาญจนวงศ์. (2559). ค่านิยมความก้าวร้าวและพฤติกรรมก้าวร้าวของวัยรุ่นหญิง. *วารสารสหศาสตร์*, 14(1), 320-348
- อภินันต์ อันทวีสิน. (2559). โมเดลความสัมพันธ์เชิงสาเหตุของปัจจัยที่มีอิทธิพลต่อประสิทธิผลของการประกันคุณภาพการศึกษาภายใน ของมหาวิทยาลัยเอกชนในประเทศไทย. *วารสารมหาวิทยาลัยคริสเตียน*, 23(3), 346-359.

- Chatdokmaiprai, K., Kalampakorn, S., McCullagh, M., Lagampan, S., & Keeratiwiriyaorn, S. (2016). Factors Predicting the Provision of Smoking Cessation Services Among Occupational Health Nurses in Thailand. *Workplace Health & Safety*, 65(6), 253-261.
- Sillick, T. J., & Schutte, N. S. (2006). Emotional intelligence and self-esteem mediate between perceived early parental love and adult happiness. *E-Journal of Applied Psychology*, 2(2), 38-48. Retrieved from <http://ojs.lib.swinedu.au/index.php/ejap>
- Sritoomma, N. & Domkrang, N. (2017). Stress Levels and Coping and Patterns of Nursing Students in an International Program Practicum. *The Malaysian Journal of Nursing*, 9(2), 64-70
- Sritoomma, N. (2018). Service excellence: Strategies for Healthcare and Nursing Services. *Indian Journal of Public Health Research & Development*, 9(10), 521-526.
- Sritoomma, N., Moyle, W. Cooke, M., & O'Dwyer, S. (2012). The effectiveness of Swedish massage and traditional Thai massage in treating chronic low back pain: A review of the literature. *Complementary Therapies in Clinical Practice*, 18, 227-234.
- Sritoomma, N., Moyle, W. Cooke, M., & O'Dwyer, S. (2014). The effectiveness of Swedish massage and aromatic ginger oil in treating chronic low back pain: A Randomized Controlled Trial. *Complementary Therapies in Medicine*, 22(1), 26-33.

**บทความในวารสารอิเล็กทรอนิกส์ (มีเลข doi)**

<b>ไทย</b>	ชื่อ/สกุล/(ปีพิมพ์)/ชื่อบทความ./ชื่อวารสาร./เลขของปีที่(เลขของฉบับที่),/ /////เลขหน้า./doi:xxx
<b>อังกฤษ</b>	สกุล./อักษรย่อชื่อ/(ปีพิมพ์)/ชื่อบทความ./ชื่อวารสาร./เลขของปีที่(เลขของฉบับที่),/ /////เลขหน้า./doi:xxx

\* กรณีที่เป็นเอกสารออนไลน์ ต่อจากเลขหน้า. ให้เติมสืบค้นจาก/ URL หรือ Retrieved from/URL



### ตัวอย่าง

Chamroonswasdi, K., Promsart, S., Kittipichai, W., Yodmai, K., & Rujanavej., S. (2017). *Preventive Behavior of HIV Transmission among Young Men Having Sex with Men (YMSM) Working in Entertainment Places of Chonburi Province, Thailand*. In the 1<sup>st</sup> International Conference on Global Health, KnE Life Sciences Proceeding, pages 297-306. DOI 10.18502/kls.v411.1392

#### หนังสือพิมพ์และหนังสือพิมพ์ออนไลน์

**ไทย** ชื่อ/สกุล./(ปี./วัน/เดือน)./ชื่อกอลัมน์./ชื่อหนังสือพิมพ์./เลขหน้า.\*

**อังกฤษ** สกุล./อักษรย่อชื่อ./(ปี./วัน/เดือน)./ชื่อกอลัมน์./ชื่อหนังสือพิมพ์./เลขหน้า.\*

### ตัวอย่าง

พงษ์พรรณ บุญเลิศ. (2561, 15 สิงหาคม). เคล็ดนิวส์ว่าไรดี: ‘สื่อพิพิธภัณฑ’ เชื่อมยุคสมัย เข้าถึงด้วย ‘มิติใหม่’ อินเทอร์เน็ต. เคล็ดนิวส์, 4.

Brody, J. E. (2007, December 11). *Mental reserves keep brain agile*. The New York Times. Retrieved from <http://www.nytimes.com>

#### วิทยานิพนธ์ปริญญาคุณวุฒิปบัณฑิตและวิทยานิพนธ์ปริญญามหาบัณฑิต

(Doctoral dissertation/Master's thesis)

1) วิทยานิพนธ์ปริญญาคุณวุฒิปบัณฑิตและวิทยานิพนธ์ปริญญามหาบัณฑิตที่ไม่ได้ตีพิมพ์  
ในวารสารวิชาการ

**ไทย** ชื่อ/สกุล./(ปีที่ตีพิมพ์)./ชื่อวิทยานิพนธ์/(วิทยานิพนธ์ปริญญาคุณวุฒิปบัณฑิต  
/////ไม่ได้ตีพิมพ์ หรือ วิทยานิพนธ์ปริญญามหาบัณฑิต ไม่ได้ตีพิมพ์)./  
/////ชื่อมหาวิทยาลัย./เมือง.

**อังกฤษ** สกุล./อักษรย่อชื่อ./(ปีที่ตีพิมพ์)./ชื่อวิทยานิพนธ์/(Unpublished Doctoral  
/////Dissertation or Unpublished Master's Thesis)./ชื่อมหาวิทยาลัย./เมือง.

### ตัวอย่าง

รณชัย ศิลากร. (2547). *ผลของโครงการปฏิบัติสมาธิเบื้องต้นตามทฤษฎีของมาสโลว์* (วิทยานิพนธ์ปริญญาโท สาขาจิตวิทยา). จุฬาลงกรณ์มหาวิทยาลัย, กรุงเทพมหานคร.

Jung, M. S. (2014). *A structural equation model on core competence of nursing students* (Unpublished Doctoral Dissertation). Choong-Ang University, Seoul.

### 2) วิทยานิพนธ์ปริญญาคุณวุฒิปบัณฑิตและวิทยานิพนธ์ปริญญาโทจากสื่ออิเล็กทรอนิกส์

<b>ไทย</b>	ชื่อ/สกุล/(ปีที่ตีพิมพ์).ชื่อวิทยานิพนธ์/(วิทยานิพนธ์ปริญญาคุณวุฒิปบัณฑิต /////หรือ วิทยานิพนธ์ปริญญาโท) /สืบค้นจาก/URL
<b>อังกฤษ</b>	สกุล,/อักษรย่อชื่อ/(ปีที่ตีพิมพ์).ชื่อวิทยานิพนธ์/(Doctoral Dissertation or /////Master's Thesis)/Retrieved from URL

### ตัวอย่าง

วารากรณ์ โพธิ์ศรีประเสริฐ. (2545). *การพัฒนาโปรแกรมการปรับปรุงการพูดสำหรับครูปฐมวัยโดยใช้เทคนิคการละคร* (วิทยานิพนธ์ปริญญาคุณวุฒิปบัณฑิต). สืบค้นจาก  
<http://cuir.car.chula.ac.th/handle/123456789/302>

Ata, A. (2015). *Factor effecting teacher-child communication skill & self- efficacy beliefs: An investigation on preschool teachers* (Master's Thesis). Retrieved from  
<http://etd.lib.metu.edu.tr/upload/12619101 /index.pdf>

### 3) วิทยานิพนธ์ปริญญาคุณวุฒิปบัณฑิตและวิทยานิพนธ์ปริญญาโทจากเว็บไซต์ สถาบัน

<b>ไทย</b>	ชื่อ/สกุล/(ปีที่ตีพิมพ์).ชื่อวิทยานิพนธ์/(วิทยานิพนธ์ปริญญาคุณวุฒิปบัณฑิต /////หรือ วิทยานิพนธ์ปริญญาโท) /ชื่อมหาวิทยาลัย) /สืบค้นจาก/URL
<b>อังกฤษ</b>	สกุล,/อักษรย่อชื่อ/(ปีที่ตีพิมพ์).ชื่อวิทยานิพนธ์/(Doctoral Dissertation or /////Master's Thesis,ชื่อมหาวิทยาลัย) /Retrieved from URL

### ตัวอย่าง

มานพ จันทร์เทศ. (2544). *การนำเสนอรูปแบบการพัฒนานโยบายของสถาบันราชภัฏ* (วิทยานิพนธ์ปริญญาคุณวุฒิปบัณฑิต). จุฬาลงกรณ์มหาวิทยาลัย). สืบค้นจาก  
<http://tdc.thailis.or.th/tdc>

Bruckman, A. (1997). MOOSE crossing: Construction, community, and learning in a networked virtual world for kids (Doctoral Dissertation, Massachusetts Institute of Technology). Retrieved from <http://www-static.cc.gatech.edu/~asb/thesis/>

4) วิทยานิพนธ์ปริญญาคุณวุฒิปบัณฑิตและวิทยานิพนธ์ปริญญาโทบัณฑิตจากฐานข้อมูลเชิงพานิชย์

<b>ไทย</b>	ชื่อ/สกุล./(ปีที่ตีพิมพ์)./ชื่อวิทยานิพนธ์/(วิทยานิพนธ์ปริญญาคุณวุฒิปบัณฑิต /////หรือ วิทยานิพนธ์ปริญญาโทบัณฑิต)./สืบค้นจาก/ชื่อฐานข้อมูล./(หมายเลข /////UMI หรือ เลขลำดับอื่นๆ)
<b>อังกฤษ</b>	สกุล./อักษรย่อชื่อ./(ปีที่ตีพิมพ์)./ชื่อ วิทยานิพนธ์/(Doctoral Dissertation or /////Master's Thesis)./Available from/database's name. /(หมายเลข /////UMI หรือ เลขลำดับอื่นๆ)

ตัวอย่าง

McNiel, D. S. (2006). Meaning through narrative: A personal narrative discussing growing up with an alcoholic mother (Master's Thesis). Available from ProQuest Dissertations and Theses database. (UMI No. 1434728)

**รายงานการวิจัย**

<b>ไทย</b>	ชื่อ/สกุล./(ปีที่เผยแพร่)./ชื่อเรื่อง/(รายงานการวิจัย)./สถานที่พิมพ์:/สำนักพิมพ์.
<b>อังกฤษ</b>	สกุล./อักษรย่อชื่อ./(ปีที่ตีพิมพ์)./ชื่อเรื่อง/(Research Report)./สถานที่พิมพ์://///สำนักพิมพ์.

ตัวอย่าง

สุมาลี ตังคณานุกรณ์, อรทัย วิมลโนช, และ เกียรติกร นจร. (2559). การวิจัยและพัฒนา รูปแบบ เพื่อการพัฒนาความรับผิดชอบ การควบคุมและควมมีวินัยของนักเรียนชั้น ประถมศึกษาปีที่ 5 และ 6 โรงเรียนสาธิตจุฬาลงกรณ์มหาวิทยาลัย ฝ่ายประถม (รายงาน ผลการวิจัย). กรุงเทพฯ: คณะครุศาสตร์ จุฬาลงกรณ์มหาวิทยาลัย.

Lipsey, M. W., Farran, D. C., & Hofer, K. G. (2015). *A randomized control trial of a statewide voluntary prekindergarten program on children's skills and behaviors through third grade* (Research Report). Nashville, TN: Vanderbilt University, Peabody Research Institute.

**เอกสารประกอบการประชุมวิชาการที่ไม่มี Proceeding (Symposium)**

<b>ไทย</b>	ชื่อ/สกุล./(เดือน,/ปี)./เรื่องที่ประชุม./ใน/ชื่อ/(ประธาน)./ชื่อการประชุม. ////////เอกสารประกอบการประชุมของ(ชื่อผู้จัด),/สถานที่ประชุม.
<b>อังกฤษ</b>	สกุล,/อักษรย่อชื่อ./(ปี,/เดือน)./Title of contribution./In/ชื่อ/(Chair), ////////Title of symposium./Symposium conducted at the meeting of ////////Organization Name,/Location.

ตัวอย่าง

Muellbauer, J. (2007, September). Housing, credit, and consumer expenditure. In S. C. Ludvigson (Chair), *Housing and consumer behavior*. Symposium conducted at the meeting of the Federal Reserve Bank of Kansas City, Jackson Hole, WY

**การนำเสนองานวิจัยหรือการนำเสนอโปสเตอร์ Paper Presentation/Poster session)**

<b>ไทย</b>	ชื่อ/สกุล./(เดือน,/ปี)./ชื่อ <i>paper</i> หรือ <i>poster</i> ./Paper หรือ Poster ////////นำเสนอในการประชุมของชื่อหน่วยงาน,/สถานที่.
<b>อังกฤษ</b>	สกุล,/อักษรย่อชื่อ./(ปี,/เดือน)./ชื่อ <i>paper</i> หรือ <i>poster</i> ./Paper หรือ Poster ////////session presented at the meeting of Organization Name, Location.

ตัวอย่าง

**การนำเสนองานวิจัย**

นิตา ไพรนารี. (มีนาคม, 2554). *การจัดการวิสาหกิจชุมชนในจังหวัดกาฬสินธุ์*, การประชุมวิชาการ มหาวิทยาลัยกรุงเทพ, ปทุมธานี.

สมพันธ์ หิญชีระนันท์, นงลักษณ์ จินตนาดิถก, และ ศศิธร รุจนเวช. (พฤษภาคม, 2557). *การประเมินผลกระทบด้านสุขภาวะจากการพัฒนาการท่องเที่ยวในพื้นที่ 4 จังหวัดภาคตะวันตกเพื่อรองรับเขตเศรษฐกิจพิเศษทวาย*, การประชุมวิชาการระดับชาติ เรื่อง วิทยาศาสตร์เทคโนโลยีและนวัตกรรมเพื่อการพัฒนาที่ยั่งยืน, มหาวิทยาลัยคริสเตียน, นครปฐม.

Hinjirana, S, Hinjiranan, P. & Roojanavech, S. (2015, February). *The health status evaluation related to the environment changes regarding the tourism development in four provinces of the Western region of Thailand towards the capability of Dawei Special Economic Zone*. International conference “Multidisciplinary Research and Innovation for Globally Sustainable Development”. Christian University of Thailand, Nakhon Pathom.

Khayankij, S. (2016, July). *Mandalas as a tool to enhance self-awareness for early childhood student teachers*, Paper presented at the meeting of pacific early childhood education research association, Bangkok.

Sritoomma, N., Moyle, W. Cooke, M. & O’Dwyer, S. (2012, June). *A randomized controlled trial investigating Swedish massage with aromatic ginger oil in treating chronic low back pain in older adults, oral presentation*, TCAM 2012 International Conference Research & Application on Traditional Complementary and Alternative Medicine, Surakarta, Indonesia.

### การนำเสนอโปสเตอร์

Haldrup, S., Lapolla, A., & Gundgaard, J. (2017, November). *Cost-effectiveness of switching to insulin degludec (ideg) in real-world clinical practice in Italy*. Poster session presented at the meeting of International Society for Pharmacoeconomics and Outcomes Research (ISPOR) 20<sup>th</sup> Annual European Congress, Glasgow, Scotland.

### รายงานการประชุมเชิงวิชาการ (Proceeding)

#### 1) ในรูปแบบรูปเล่มหนังสือ

ไทย	ชื่อ/สกุล./ (ปี)./ชื่อบทความ./ใน/ชื่อบรรณาธิการ/(บ.ก.),/ชื่อหัวข้อการประชุม./ /////ชื่อการประชุม/(น./เลขหน้า)./เมือง,/ประเทศ:/ฐานข้อมูล.
อังกฤษ	สกุล,/อักษรย่อชื่อ. / (ปี)./ชื่อบทความ./ใน/ชื่อบรรณาธิการ/(บ.ก.),/ชื่อหัวข้อการประชุม./ /////ประชุม./ชื่อการประชุม/(น./เลขหน้า)./เมือง,/ประเทศ:/ฐานข้อมูล.

### ตัวอย่าง

พัชรภา ดันดิชูเวช. (2553). การศึกษาทั่วไปกับคุณลักษณะบัณฑิตที่พึงประสงค์ในประเทศ มาเลเซีย และสิงคโปร์ ศึกษาโดยเปรียบเทียบกับประเทศไทย. ใน สิริชัย กาญจนวาสี (บ.ก.), *การขับเคลื่อนคุณภาพการศึกษาไทย. การประชุมวิชาการและเผยแพร่ ผลงานวิจัยระดับชาติ* (น. 97-102). กรุงเทพฯ, ประเทศไทย.

Katz, I., Gabayan, K., & Aghajan, H. (2007). A multi-touch surface using multiple cameras. In J. Blanc-Talon, W. Philips, D. Popescu, & P. Scheunders (Eds.), *Lecture notes in computer science: Vol. 4678. Advanced concepts for intelligent vision systems* (pp. 97-108). Berlin, Germany: Springer-Verlag. doi:10.1007/978-3-540-74607-2\_9

### 2) ในรูปแบบออนไลน์

**ไทย** ชื่อ/สกุล./ (ปี)./ชื่อเรื่อง./ใน/ชื่อบรรณาธิการ/(บ.ก.)./ชื่อรายงานการประชุมเชิงวิชาการ/  
 /////เลขของปีที่(เลขของฉบับที่)/เลขหน้า./สืบค้นจาก/URL  
**อังกฤษ** สกุล./อักษรย่อชื่อ./ (ปี)./ชื่อเรื่อง./Inใน/ชื่อบรรณาธิการ/(Ed. หรือ Eds.)/  
 /////ชื่อรายงานการประชุมเชิงวิชาการ/เลขของปีที่(เลขของฉบับที่)/เลขหน้า./  
 /////Retrieved from/URL

### ตัวอย่าง

Freeman, S., Eddy, S. L., McDonough, M., Smith, M. K., Okoroafor, N., Jordt, H., & Wenderoth, M. P. (2014). Active learning increases student performance in science, engineering, and mathematics. *Proceedings of the national academy of sciences*, 111(23), 8410-8415. Retrieved from <https://doi.org/10.1073/pnas.1319030111>

### เอกสารที่ไม่ได้ตีพิมพ์ (เอกสารประกอบการเรียน)

**ไทย** ชื่อ/สกุล./ (ปี)./ชื่อเอกสาร./เอกสารที่ไม่ได้ตีพิมพ์./คณะ./มหาวิทยาลัย./เมือง./  
 /////ประเทศ.  
**อังกฤษ** สกุล./อักษรย่อชื่อ./ (ปี)./ชื่อเอกสาร./Unpublished manuscript./คณะ./  
 /////มหาวิทยาลัย./เมือง./ประเทศ.

### ตัวอย่าง

อัญญมณี บุญเชื้อ. (2556). การส่งเสริมพัฒนาการทางอารมณ์และสังคมสำหรับเด็กปฐมวัย. เอกสาร  
ไม่ได้ตีพิมพ์, ภาควิชาหลักสูตรและการสอน คณะครุศาสตร์, จุฬาลงกรณ์มหาวิทยาลัย,  
กรุงเทพฯ, ประเทศไทย.

Blackwell, E., & Conrod, P. J. (2003). A five-dimensional measure of drinking motives.  
Unpublished manuscript, Department of Psychology, University of British Columbia,  
Vancouver, Canada.

### จุดสาร แผ่นพับ และเอกสารอัดสำเนา

ประเภทของสิ่งพิมพ์

[จุดสาร] >> [Pamphlet]

[แผ่นพับ] >> [Brochure]

[เอกสารอัดสำเนา] >> [Mimograph]

ชื่อ/สกุล/(ปี).ชื่อเรื่อง/(พิมพ์ครั้งที่)/[ประเภทของสิ่งพิมพ์]/สถานที่พิมพ์/

### ตัวอย่าง

ปัทมศิริ ชีรานุรักษ์ จารุชยนิวัฒน์ และ สมพงษ์ จิตระดับ. (2553). วัยอนุบาล: (อายุ 3 ปีขึ้นไป-6 ปี)  
[จุดสาร]. กรุงเทพฯ: ยูนิเซฟ.

Sarah Thomas Communications [STCOM]. (n.d.) Transition from home into preschool: Ideas for  
best practice [Brochure]. Norfolk: (n.p.)

### เว็บไซต์

ไทย ชื่อ/สกุลผู้เขียน/(ปี,/วัน/เดือนที่เผยแพร่).ชื่อบทความ/สืบค้นจาก/URL

อังกฤษ สกุล/อักษรย่อชื่อผู้เขียน/(ปี,/วัน/เดือนที่เผยแพร่).ชื่อบทความ./Retrieved  
/////from/URL

\*กรณีที่ไม่มียวันที่เผยแพร่ปรากฏ ให้ใส่ (ม.ป.ป.) หรือ (n.d.)

\*กรณีที่มีปรากฏเฉพาะ พ.ศ. หรือ ค.ศ. ให้ใส่แค่ (ปี) เท่านั้น

### ตัวอย่าง

เอ็มอัชฌา วัฒนบูรานนท์. (2554, 27 เมษายน). *การจัดการเรียนรู้สุขศึกษา*. สืบค้นจาก

<http://www.chulapedia.chula.ac.th/index.php?title=การจัดการเรียนรู้สุขศึกษา>

Sullivan, D. (n.d.). *Easing into preschool*. Retrieved from

<https://www.parenting.com/article/easing-into-preschool-21354399>

### กรณีที่ไม่มีชื่อผู้เขียน

**ไทย** ชื่อเรื่อง./ (ปี./วัน/เดือนที่เผยแพร่)/ สืบค้นจาก/URL

**อังกฤษ** Title./ (ปี./วัน/เดือนที่เผยแพร่)/ Retrieved from/URL

\*กรณีที่ไม่มีวันที่เผยแพร่ปรากฏ ให้ใส่ (ม.ป.ป.) หรือ (n.d.)

\*กรณีที่มีปรากฏเฉพาะ พ.ศ. หรือ ค.ศ. ให้ใส่แค่ (ปี) เท่านั้น

### ตัวอย่าง

เส้นทางความสุข: การสัมผัสธรรมชาติ. (2559, 9 มกราคม). สืบค้นจาก

<http://happinessisthailand.com/2016/01/เส้นทางความสุข-การสัมผัส/>

Preschool Prep: How to Prepare Your Toddler for Preschool. (2010, February 8). Retrieved from

<https://www.zerotothree.org/resources/78-preschool-prep-how-to-prepare-your-toddler-for-preschool>

### การสัมภาษณ์

\*กรณีไม่มีการเผยแพร่บทสัมภาษณ์เป็นสาธารณะ ไม่ต้องเขียนเป็นรายการอ้างอิง

**ไทย** ชื่อผู้ถูกสัมภาษณ์/สกุลผู้ถูกสัมภาษณ์./ (ปี./วัน/เดือน). สัมภาษณ์โดยชื่อผู้สัมภาษณ์/สกุลผู้สัมภาษณ์

////[การบันทึกเสียง]./ตำแหน่งผู้ถูกสัมภาษณ์ (ถ้ามี)/สถานที่สัมภาษณ์

**อังกฤษ** สกุลผู้ถูกสัมภาษณ์/อักษรย่อชื่อผู้ถูกสัมภาษณ์./ (ปี./เดือน/วัน)./ Interview by/ชื่อผู้สัมภาษณ์/

////[Tape recording]./ตำแหน่งผู้ถูกสัมภาษณ์ (ถ้ามี)/สถานที่สัมภาษณ์.

### ตัวอย่าง

พระมหาประสระ สมาจาโร (สังฆรัตน์). (2554, 16 ธันวาคม). สัมภาษณ์โดย เอ็มอัชฌา วัฒนบูรานนท์

[การบันทึกเสียง]. รองเจ้าอาวาสวัดสวนพลู, กรุงเทพมหานคร.



Smith, M. B. (1998, August 12). Interviewed by C. A. Kiesler [Tape recording]. President's Oral History Project, American Psychological Association. APA Archives, Washington, DC.

#### รายการวิทยุกระจายเสียง

ไทย ชื่อผู้ดำเนินรายการ/สกุลผู้ดำเนินรายการ/(ผู้ดำเนินรายการ)/(ปี,/วัน/เดือน)/ชื่อเรื่อง/  
 //[[รายการวิทยุกระจายเสียง]/สถานที่ออกอากาศ: ชื่อช่องสัญญาณ.  
 อังกฤษ สกุลผู้ดำเนินรายการ,/อักษรย่อชื่อผู้ดำเนินรายการ/(Producer).(ปี,/เดือน/วัน)/ชื่อเรื่อง/  
 //[[Radio broadcast]/สถานที่ออกอากาศ: ชื่อช่องสัญญาณ.

#### ตัวอย่าง

สุกัญญา จันทรรัตน์สม โภชน์. (ผู้ดำเนินรายการ). (2561, 26 พฤศจิกายน). *ห้องสมุดประชาชนเฉลิมราชกุมารี* [รายการวิทยุกระจายเสียง]. กรุงเทพฯ: สถานีวิทยุศึกษา.

Cross, A. (Producer). (2018, November 27). *Heat from the Deep* [Radio Broadcast]. London: BBC Radio 4.

#### ราชกิจจานุเบกษา

ไทย ชื่อกฎหมาย/(ปี,/วัน/เดือน)/ราชกิจจานุเบกษา./เล่ม/ตอนที่./หน้า/เลขหน้า.

#### ตัวอย่าง

พระราชบัญญัติกองทุนเพื่อความเสมอภาคทางการศึกษา พ.ศ. 2561. (2561, 10 พฤษภาคม). *ราชกิจจานุเบกษา*. เล่ม 135 ตอนที่ 33. หน้า 1-18.

**การเขียนรายการอ้างอิงภาษาไทยเป็นภาษาอังกฤษ  
(Translate Thai Reference)**

การเขียนรายการอ้างอิงภาษาไทยเป็นภาษาอังกฤษ มีวิธีการเขียนที่คล้ายคลึงกับการเขียนรายการอ้างอิงตามรูปแบบของภาษาอังกฤษในแต่ละประเภทของสารสนเทศ มีรายละเอียดดังนี้

1. ชื่อผู้เขียน ขึ้นต้นด้วยนามสกุลของผู้เขียนและต่อด้วยชื่อย่อ
2. ชื่อสำนักงานหรือกระทรวง เขียนเป็นชื่อภาษาอังกฤษ
3. ปีที่พิมพ์ เปลี่ยนจาก พ.ศ. เป็น ค.ศ.
4. ชื่อเรื่อง ชื่อวิทยานิพนธ์ ชื่อบทความ ชื่อวารสาร และชื่องานประชุมวิชาการแปลเป็น

ภาษาอังกฤษ

ตัวอย่าง 1

**ภาษาไทย**

วรรณิ สหสมโชค. (2549). *ออกแบบเฟอร์นิเจอร์*. กรุงเทพฯ: สมาคมส่งเสริมเทคโนโลยี (ไทย-ญี่ปุ่น).

**Translate Thai Reference**

Sahasomchok, W. (2006). *Furniture design*. Bangkok: Technology Promotion Association (Thailand-Japan).

ตัวอย่าง 2

**ภาษาไทย**

สำนักวิชาการและมาตรฐานการศึกษา. (2558). *หนังสือเรียนรายวิชาพื้นฐานภาษาไทย ชุดภาษาเพื่อชีวิต ทักษะภาษาไทย เล่ม 2 ชั้นประถมศึกษาปีที่ 1 (พิมพ์ครั้งที่ 8)*. กรุงเทพฯ: สกสศ. ลาดพร้าว.

**Translate Thai Reference**

Bureau of academic affairs and educational standards. (2015). *Textbook on language for lives, language skills book 2 for grade 1 (8<sup>th</sup>ed.)*. Bangkok: Office of the Welfare Promotion Commission for Teachers and Educational Personnel.

## ตัวอย่าง 3

## ภาษาไทย

มานิตา ลีโทชวลิต. (2553). *การพัฒนากระบวนการจัดการเรียนรู้ตามแนวคิดจิตตปัญญาศึกษา เพื่อพัฒนาครูปฐมวัยในโรงเรียนเรียนรวม (วิทยานิพนธ์ปริญญาคุุณศึกษบัณฑิต)*. สืบค้นจาก [http://cuir.car.chula.ac.th/bitstream/123456789/19064/1/Manita\\_le.pdf](http://cuir.car.chula.ac.th/bitstream/123456789/19064/1/Manita_le.pdf)

## Translate Thai Reference

Leethochawalit, M. (2010). *Development of learning process organization based on contemplative education approach for developing early childhood teachers in inclusive schools* (Doctoral dissertation). Retrieved from [http://cuir.car.chula.ac.th/bitstream/123456789/19064/1/Manita\\_le.pdf](http://cuir.car.chula.ac.th/bitstream/123456789/19064/1/Manita_le.pdf)

## ตัวอย่าง 4

## ภาษาไทย

นัชนันท์ วิเชียรชม, มาลินี ประพินวงษ์, และ อุดมลักษณ์ กุลศรีโรจน์. (2561). การพัฒนาทักษะการพูดภาษาอังกฤษเพื่อการสื่อสารของพนักงานบริษัทโดยใช้แนวคิดการเรียนการสอน รายบุคคล. *วารสารครุศาสตร์*, 46(3), 100-117.

## Translate Thai Reference

Vichienchom, N., Prapinwong, M., & Koolsriroj, U. (2018). Development of English oral communication skills for adult learners using the individualized instruction concept. *Journal of Education Studies*, 46(3), 100-117

## หมายเหตุ

การอ้างอิงข้อมูลจากแหล่งข้อมูลระดับทุติยภูมิ ควรระบุรายการอ้างอิงท้ายเล่มให้ได้ เฉพาะชื่อผู้แต่ง ทุติยภูมิเท่านั้น

ซึ่งบทความภาษาอังกฤษใช้ตัวพิมพ์ใหญ่เฉพาะคำแรก ชื่อเฉพาะ และคำแรกหลังเครื่องหมายทวิภาค ( : )



2.4 ถ้าชื่อผู้แต่งคนแรกมีชื่อ สกุล เหมือนกัน ให้จัดเรียงตาม ลำดับอักษรย่อชื่อต้นและ  
ชื่อกลางของชื่อผู้แต่งคนแรก

ตัวอย่าง Mathur, A. L., & Wallston, J. (1999).

Mathur, S. E., & Ahlers, R. J. (1998).

#### **บรรณานุกรม**

American Psychological Association. (2010). *Publication manual of the American Psychological Association* (6<sup>th</sup> ed.). Washington, DC: American Psychological Association.

ภาคผนวก  
รูปแบบการพิมพ์วิทยานิพนธ์

## 1. รูปแบบปกนอก



3.75 ซม.

ตราสัญลักษณ์ภาษาอังกฤษ  
ขนาดสูง 4 ซม. กว้าง 4.6 ซม.

3 ซม.

ตัวอักษรบนหน้าปก  
รูปแบบตัวอักษร Angsana  
New ขนาด 18 พอยต์ ตัวหนา

รูปแบบการจัดการทีมพยาบาลวิชาชีพในการดูแลผู้ป่วยระยะท้าย  
ที่โรงพยาบาลระดับตติยภูมิแห่งหนึ่ง

The Team Management Pattern of Professional Nurses in Caring for  
End-of-Life Patients at a Tertiary Level Hospital

3 ซม.

ชัยชนธ์ เกษรแก้ว

ชื่อนักศึกษาอยู่ตรงกลาง  
ระหว่างแถวของอักษรบนและ

3 ซม.

วิทยานิพนธ์นี้เป็นส่วนหนึ่งของการศึกษาตามหลักสูตรพยาบาลศาสตรมหาบัณฑิต  
สาขาวิชาการบริหารการพยาบาล  
คณะพยาบาลศาสตร์ มหาวิทยาลัยคริสเตียน

พ.ศ. 2561

ปีพ.ศ. ที่สำเร็จการศึกษา

ลิขสิทธิ์ของมหาวิทยาลัยคริสเตียน

2.5 ซม.



## 2. รูปแบบสันปก

2561

ถนนพหลโยธินตัดถนนพญาไท  
ถนนระดมราษฎร์อยู่กึ่งระหว่าง  
ถนนพหลโยธินและถนนพญาไท

รูปแบบตัวอักษร  
Angsana New  
ขนาด 18 point  
ตัวหนา ภาษาไทย

ปีพุทธศักราช  
ห่างจากขอบล่าง  
2.5 ซม.

### 3. รูปแบบหน้าอนุมัติวิทยานิพนธ์และสารนิพนธ์

ไม่แสดงเลขหน้า แต่ให้นับเริ่มด้วย  
พยัญชนะ ก

(รูปแบบหน้าอนุมัติวิทยานิพนธ์และสารนิพนธ์ ระดับปริญญาโท)

วิทยานิพนธ์      ขนาด 18 point ตัวหนา

เรื่อง              ขนาด 16 point ตัวหนา

ชื่อเรื่องวิทยานิพนธ์ (ภาษาไทย ขนาด 16 point ตัวหนา).....

ได้รับการพิจารณาอนุมัติ ให้เป็นส่วนหนึ่งของการศึกษาตามหลักสูตร

..... สาขาวิชา.....

วันที่ .....เดือน..... พ.ศ. ....(วันที่สอบวิทยานิพนธ์)

ตั้งแต่วันที่ตั้งแต่ 7.5-8.5 ชม. → .....

จัดชนิดหน้ากระดาษด้านขวา

คำนำหน้าชื่อ ชื่อ สกุล

ผู้วิจัย

ตำแหน่งทางวิชาการ ชื่อ นามสกุล

ตัวย่อวุฒิการศึกษาสูงสุด วงเล็บสาขาการศึกษา  
ประธานกรรมการสอบวิทยานิพนธ์

ตำแหน่งทางวิชาการ ชื่อ นามสกุล

ตัวย่อวุฒิการศึกษาสูงสุด วงเล็บสาขาการศึกษา  
กรรมการสอบวิทยานิพนธ์  
และอาจารย์ที่ปรึกษาวิทยานิพนธ์หลัก

ตำแหน่งทางวิชาการ ชื่อ นามสกุล

ตัวย่อวุฒิการศึกษาสูงสุด วงเล็บสาขาการศึกษา  
กรรมการสอบวิทยานิพนธ์  
และอาจารย์ที่ปรึกษาวิทยานิพนธ์ร่วม

ตำแหน่งทางวิชาการ ชื่อ นามสกุล

ตัวย่อวุฒิการศึกษาสูงสุด วงเล็บสาขาการศึกษา  
คณบดีคณะพยาบาลศาสตร์

ตำแหน่งทางวิชาการ ชื่อ นามสกุล

ตัวย่อวุฒิการศึกษาสูงสุด วงเล็บสาขาการศึกษา  
หัวหน้าหลักสูตรพยาบาลศาสตรมหาบัณฑิต  
สาขาวิชา.....

(ตัวอย่างหน้าอนุมัติวิทยานิพนธ์ ระดับปริญญาโท)

วิทยานิพนธ์

เรื่อง

รูปแบบการจัดการทีมพยาบาลวิชาชีพในการดูแลผู้ป่วยระยะท้ายที่โรงพยาบาลระดับตติยภูมิแห่งหนึ่ง  
ได้รับการพิจารณาอนุมัติ ให้เป็นส่วนหนึ่งของการศึกษาตามหลักสูตร

พยาบาลศาสตรมหาบัณฑิต สาขาวิชาการบริหารการพยาบาล

วันที่ 26 มกราคม พ.ศ. 2562

.....

นางรัชฎษรณิ์ เกษรแก้ว  
ผู้วิจัย

.....

ผู้ช่วยศาสตราจารย์ ร้อยเอกหญิง ดร. วาสิณี วิเศษฤทธิ์  
ปร.ด. (การพยาบาล)  
ประธานกรรมการสอบวิทยานิพนธ์

.....

รองศาสตราจารย์ สมพันธ์ หิณฐิระนันท์  
M.S. (Nursing)  
กรรมการสอบวิทยานิพนธ์  
และอาจารย์ที่ปรึกษาวิทยานิพนธ์หลัก

.....

อาจารย์ ดร. พรทิพย์ กวินสุพร  
ปร.ด. (การบริหารการพยาบาล)  
กรรมการสอบวิทยานิพนธ์  
และอาจารย์ที่ปรึกษาวิทยานิพนธ์ร่วม

.....  
ผู้ช่วยศาสตราจารย์ ดร. ศากุล ช่างไม้  
Ph.D. (Health Science)  
คณบดีคณะพยาบาลศาสตร์

.....

ศาสตราจารย์ ดร. เพชรน้อย สิงห์ช่างชัย  
ปร.ด. (ประชากรศาสตร์)  
หัวหน้าหลักสูตรพยาบาลศาสตรมหาบัณฑิต  
สาขาวิชาการบริหารทางการพยาบาล

(รูปแบบหน้าอนุมัติวิทยานิพนธ์ ระดับปริญญาเอก)

วิทยานิพนธ์      ขนาด 18 point ตัวหนา

เรื่อง                ขนาด 16 point ตัวหนา

ชื่อเรื่องวิทยานิพนธ์ (ภาษาไทย ขนาด 16 point ตัวหนา).....

ได้รับการพิจารณาอนุมัติ ให้เป็นส่วนหนึ่งของการศึกษาตามหลักสูตร

..... สาขาวิชา .....

วันที่ ..... เดือน ..... พ.ศ. ....(วันที่สอบวิทยานิพนธ์)

ตั้งแต่วันที่ตั้งแต่ 7.5 - 8.5 ชม.      → .....

จัดชนิดหน้ากระดาษด้านขวา

คำนำหน้าชื่อ ชื่อ สกุล

ผู้วิจัย

.....

ตำแหน่งทางวิชาการ ชื่อ นามสกุล

ตัวย่อวุฒิการศึกษาสูงสุด วงเล็บสาขาการศึกษา

คณะกรรมการสอบวิทยานิพนธ์

.....

ตำแหน่งทางวิชาการ ชื่อ นามสกุล

ผู้เชี่ยวชาญทางสถิติ

ตัวย่อวุฒิการศึกษาสูงสุด วงเล็บสาขาการศึกษา

กรรมการสอบวิทยานิพนธ์

ตำแหน่งทางวิชาการ ชื่อ นามสกุล

อาจารย์ที่ปรึกษาวิทยานิพนธ์หลัก

ตัวย่อวุฒิการศึกษาสูงสุด วงเล็บสาขาการศึกษา

กรรมการสอบวิทยานิพนธ์

และอาจารย์ที่ปรึกษาวิทยานิพนธ์หลัก

.....

ตำแหน่งทางวิชาการ ชื่อ นามสกุล

ผู้แทนระดับบัณฑิตศึกษา

ตัวย่อวุฒิการศึกษาสูงสุด วงเล็บสาขาการศึกษา

กรรมการสอบวิทยานิพนธ์

ตำแหน่งทางวิชาการ ชื่อ นามสกุล

อาจารย์ที่ปรึกษาวิทยานิพนธ์ร่วม

ตัวย่อวุฒิการศึกษาสูงสุด วงเล็บสาขาการศึกษา

กรรมการสอบวิทยานิพนธ์

และอาจารย์ที่ปรึกษาวิทยานิพนธ์ร่วม

.....

ตำแหน่งทางวิชาการ ชื่อ นามสกุล

ตัวย่อวุฒิการศึกษาสูงสุด วงเล็บสาขาการศึกษา

คณบดีคณะสหวิทยาการ

ตำแหน่งทางวิชาการ ชื่อ นามสกุล

ตัวย่อวุฒิการศึกษาสูงสุด วงเล็บสาขาการศึกษา

หัวหน้าหลักสูตร.....

สาขาวิชา.....

(ตัวอย่างหน้าอนุมัติวิทยานิพนธ์ ระดับปริญญาเอก)

วิทยานิพนธ์

เรื่อง

โมเดลสมการโครงสร้างของภาวะผู้นำของหัวหน้าหอผู้ป่วยใน ตามการรับรู้ของพยาบาลวิชาชีพ

และความผูกพันในงาน กับผลการปฏิบัติงานของพยาบาลวิชาชีพในโรงพยาบาลชุมชน

ได้รับการพิจารณาอนุมัติให้เป็นส่วนหนึ่งของการศึกษา

ตามหลักสูตรปรัชญาดุษฎีบัณฑิต สาขาวิชาการบริหารการพยาบาล

วันที่ 13 กันยายน พ.ศ. 2561

.....

นางสาววรรณช วงศ์เจริญ

ผู้วิจัย

.....

รองศาสตราจารย์ ดร. นวรัตน์ สุวรรณผ่อง

พ.บ. (ประชากรและการพัฒนา)

ประธานกรรมการสอบวิทยานิพนธ์

.....

อาจารย์ ดร. ไพศาล จันทร์ขันธ์

ปร.ด. (การจัดการ)

ผู้เชี่ยวชาญทางสถิติ

กรรมการสอบวิทยานิพนธ์

ศาสตราจารย์ ดร. เพชรน้อย สิงห์ช่างชัย

ปร.ด. (ประชากรศาสตร์)

กรรมการสอบวิทยานิพนธ์

และอาจารย์ที่ปรึกษาวิทยานิพนธ์หลัก

.....

รองศาสตราจารย์ ดร. พัชราภรณ์ อารีชัย

วท.ด. (โภชนศาสตร์)

ผู้แทนระดับบัณฑิตศึกษา

กรรมการสอบวิทยานิพนธ์

ผู้ช่วยศาสตราจารย์ ดร. จันทร์จิรา วงษ์ขมทอง

Ph.D. (Community Health)

กรรมการสอบวิทยานิพนธ์

และอาจารย์ที่ปรึกษาวิทยานิพนธ์ร่วม

.....

อาจารย์ ดร. อภินันต์ อันทวิสิน

ปร.ด. (การบริหารศึกษา)

คณบดีคณะสหวิทยาการ

ศาสตราจารย์ ดร. เพชรน้อย สิงห์ช่างชัย

ปร.ด. (ประชากรศาสตร์)

หัวหน้าหลักสูตรปรัชญาดุษฎีบัณฑิต

สาขาวิชาการบริหารการพยาบาล

#### 4. รูปแบบกิตติกรรมประกาศ





## (ตัวอย่างกิตติกรรมประกาศ)

### กิตติกรรมประกาศ

วิทยานิพนธ์ฉบับนี้สำเร็จลุล่วงด้วยความกรุณาจาก รองศาสตราจารย์ สมพันธ์ หิญชีระนันท์ อาจารย์ที่ปรึกษาวิทยานิพนธ์หลัก และอาจารย์ ดร. พรทิพย์ กวินสุพร อาจารย์ที่ปรึกษาวิทยานิพนธ์ร่วม ที่ได้ให้ข้อเสนอแนะและความคิดเห็นต่างๆ รวมทั้งให้กำลังใจตลอดระยะเวลาในการทำวิทยานิพนธ์ครั้งนี้ ผู้วิจัยรู้สึกซาบซึ้งในความกรุณาของอาจารย์ทุกท่านเป็นอย่างยิ่ง

ขอกราบขอบพระคุณ ผู้ช่วยศาสตราจารย์ ร้อยเอกหญิง ดร. วาสิณี วิเศษฤทธิ์ ประธานคณะกรรมการสอบวิทยานิพนธ์ ที่กรุณาให้คำแนะนำ ข้อชี้แนะ แก่ผู้วิจัยทำให้วิทยานิพนธ์ฉบับนี้ สมบูรณ์มากยิ่งขึ้น

ขอกราบขอบพระคุณ นายแพทย์เฉลิม สัตตมัย รองศาสตราจารย์ ดร. บำเพ็ญจิต แสงชาติ อาจารย์ชลดา กิ่งมาลา ดร. รัชนก สิทธิโชติวงษ์ นางปิยะอร รุ่งชนะเกียรติ นางปาริชาติ เพ็ญสุพรรณ และนางนงลักษณ์ สุรสร ผู้ทรงคุณวุฒิที่กรุณาให้ความอนุเคราะห์ในการตรวจเครื่องมือที่ใช้ในการศึกษาครั้งนี้และให้คำแนะนำแก่ผู้วิจัยเป็นอย่างดี

ขอกราบขอบพระคุณ ผู้อำนวยการโรงพยาบาลสุรินทร์ รองผู้อำนวยการกลุ่มภารกิจด้านการพยาบาลโรงพยาบาลสุรินทร์ ตลอดจนแพทย์ พยาบาลวิชาชีพ เภสัชกร นักกายภาพบำบัด นักสังคมสงเคราะห์ และนักโภชนาการ ที่ให้ความร่วมมือและช่วยเหลือในการเก็บรวบรวมข้อมูล ทำให้ผู้วิจัยได้เรียนรู้ในการทำวิทยานิพนธ์และการศึกษาค้นคว้าครั้งนี้สำเร็จลุล่วงไปด้วยดี

ขอกราบขอบพระคุณ บิดามารดา และครอบครัว ที่สนับสนุนทุนการศึกษาและให้กำลังใจตลอดระยะเวลาที่ผ่านมา รวมทั้งกัลยาณมิตรทุกท่าน เจ้าหน้าที่ศูนย์ศึกษาศยามคอมเพล็กซ์ และสำนักบัณฑิตศึกษา มหาวิทยาลัยคริสเตียน ที่ได้ให้ความสนับสนุนช่วยเหลือจนทำให้ประสบความสำเร็จในการศึกษาค้นคว้าครั้งนี้ คุณประโยชน์ที่เกิดจากการวิจัยขอบแต่บุพการี คณาจารย์ และผู้ที่สนใจ ในงานวิทยานิพนธ์ฉบับนี้

## 5. รูปแบบบทคัดย่อภาษาไทยและบทคัดย่อภาษาอังกฤษ

เลขหน้า ใช้รูปแบบพยัญชนะไทย (หน้า ค) รูปแบบ

ตัวอักษร: Angsana New ขนาด 12 point

ก

(รูปแบบบทคัดย่อ)

รหัสนักศึกษา : สาขาวิชา : .....ชื่อย่อหลักสูตร (.....)

คำสำคัญ : ...../...../.....

ชื่อ นามสกุล นักศึกษา: ชื่อเรื่องวิทยานิพนธ์.....

(ชื่อเรื่องวิทยานิพนธ์ภาษาอังกฤษ.....)

คณะกรรมการที่ปรึกษาวิทยานิพนธ์ : ตำแหน่งทางวิชาการ ชื่อ-นามสกุล.....

ตัวอำนวยการศึกษาสูงสุด....., ตำแหน่งทางวิชาการ ชื่อ-นามสกุล.....

ตัวอำนวยการศึกษาสูงสุด, จำนวนหน้า..... หน้า

## (ตัวอย่างบทคัดย่อภาษาไทย)

594009 : สาขาวิชา : การบริหารการพยาบาล : พย.ม. (การบริหารการพยาบาล)

คำสำคัญ : รูปแบบการจัดการทีมพยาบาลวิชาชีพ/ ผู้ป่วยระยะท้าย

ชื่อย่อ : เกษรแก้ว : รูปแบบการจัดการทีมพยาบาลวิชาชีพในการดูแลผู้ป่วยระยะท้ายที่โรงพยาบาลระดับตติยภูมิ (The Team Management Pattern of Professional Nurses in Caring for End - of - Life Patients at a Tertiary Level Hospital) อาจารย์ที่ปรึกษาวิทยานิพนธ์ : รองศาสตราจารย์ สมพันธ์ ใหญ่จิระนันท์, M.S., อาจารย์ ดร. พรทิพย์ กวินสุพร, ปร.ค., 176 หน้า

การศึกษานี้เป็นการวิจัยเชิงปฏิบัติการ มีวัตถุประสงค์เพื่อพัฒนารูปแบบการจัดการทีมพยาบาลวิชาชีพในการดูแลผู้ป่วยระยะท้ายที่โรงพยาบาลระดับตติยภูมิแห่งหนึ่ง ผู้ร่วมวิจัยเป็นพยาบาลวิชาชีพ เลือกแบบเจาะจงจาก 6 หอผู้ป่วย แบ่งออกเป็น 2 กลุ่ม คือ กลุ่มที่ 1 กลุ่มพัฒนารูปแบบการจัดการทีมพยาบาลวิชาชีพในการดูแลผู้ป่วยระยะท้าย จำนวน 15 คน และกลุ่มที่ 2 กลุ่มที่นำรูปแบบการจัดการทีมพยาบาลวิชาชีพในการดูแลผู้ป่วยระยะท้ายไปปฏิบัติ จำนวน 183 คน การดำเนินการวิจัยแบ่งออกเป็น 2 ส่วน 3 ระยะ คือ ส่วนที่ 1 การพัฒนารูปแบบการจัดการทีมพยาบาลวิชาชีพในการดูแลผู้ป่วยระยะท้าย มี 2 ระยะ คือ (1) ระยะก่อนการพัฒนารูปแบบการจัดการทีมพยาบาลวิชาชีพ (2) ระยะพัฒนารูปแบบการจัดการทีมพยาบาลวิชาชีพในการดูแลผู้ป่วยระยะท้าย วิธีการวิเคราะห์ข้อมูลส่วนที่ 1 ใช้การวิเคราะห์เชิงเนื้อหา (Content analysis) ส่วนที่ 2 การศึกษาความพึงพอใจของรูปแบบการจัดการทีมพยาบาลวิชาชีพในการดูแลผู้ป่วยระยะท้ายที่โรงพยาบาลระดับตติยภูมิ เป็นระยะที่ 3 ประเมินความพึงพอใจต่อรูปแบบการจัดการทีมพยาบาลวิชาชีพในการดูแลผู้ป่วยระยะท้ายหลังจากกลุ่มที่ 2 นำไปใช้ด้วยแบบสอบถามที่ผู้วิจัยสร้างขึ้น ตามมาตราส่วนประมาณค่า 5 ระดับของลิเคิร์ต วิเคราะห์ข้อมูลเชิงปริมาณด้วยการหาค่าเฉลี่ย ( $\bar{X}$ ) และส่วนเบี่ยงเบนมาตรฐาน (SD)

ผลการวิจัยพบว่า รูปแบบการจัดการทีมพยาบาลวิชาชีพในการดูแลผู้ป่วยระยะท้ายที่โรงพยาบาลระดับตติยภูมิ เดิมมีปัญหาและข้อจำกัด ดังนี้ (1) รูปแบบทีมพยาบาลในการดูแลผู้ป่วยระยะท้ายไม่ชัดเจนต้องการพยาบาลวิชาชีพรับผิดชอบดูแลผู้ป่วยระยะท้าย (2) ต้องการทีมบริหารช่วยสนับสนุนด้านนโยบาย งบประมาณ บุคลากร อุปกรณ์ และ (3) ต้องการทีมสนับสนุนจากสหสาขาวิชาชีพ นำข้อสรุปการศึกษามาพัฒนาและทดลองใช้รูปแบบจากการวิจัยได้รูปแบบการจัดการทีมพยาบาลวิชาชีพที่พัฒนาขึ้นประกอบด้วยการทำงานเป็นทีม 3 ทีม คือ (1) ทีมบริหาร (2) ทีมดำเนินการ และ (3) ทีมสนับสนุน โดยมีแผนภูมิเชื่อมโยงบทบาท 3 ทีมเข้าด้วยกันภายใต้การบังคับบัญชาของกลุ่มภารกิจด้านการพยาบาลของโรงพยาบาลซึ่งมีอยู่เดิม จากการนำรูปแบบที่พัฒนาขึ้นไปทดลองใช้พบว่า มีความพึงพอใจในรูปแบบการจัดการทีมพยาบาลวิชาชีพโดยรวมอยู่ในระดับมาก ( $\bar{X} = 3.77, SD = 0.44$ ) ผลการวิจัยครั้งนี้โรงพยาบาลสามารถนำไปใช้ประโยชน์ ในการบริหารจัดการในการวางระบบการดูแลผู้ป่วยระยะท้ายให้มีประสิทธิภาพยิ่งขึ้น

(ตัวอย่างบทคัดย่อภาษาอังกฤษ)

594009 : MAJOR : Nursing Management : M.N.S. (Nursing Management)

KEYWORDS : TEAM MANAGEMENT PATTERN OF PROFESSIONAL NURSES/ END- OF- LIFE PATIENTS

Tunyatorn Gaysornkeaw: The Team Management Pattern of Professional Nurses in Caring for End-of-Life Patients at a Tertiary Level Hospital. Thesis Advisors: Associate Professor Somphan Hinjiranan, M.S., Dr. Porntip Kawinsuporn, Ph.D., 176 pages.

This study was an action research aimed to develop the team management pattern of professional nurses in caring for end-of-life patients at a tertiary level hospital. The research participants were professional nurses selected purposively from 6 wards whose patients were at the end stage in a Tertiary Level Hospital. The participants were divided into 2 groups; Group 1 were 15 registered nurses involved in the development of team pattern management of professional nurses in the care of patients. Group 2 were 183 registered nurses, who brought the pattern of professional nursing team management to the end-of-life patient care practice. The research procedure consisted of 2 parts with 3 sessions. Part 1: Development of team management model had 2 sessions, before the development of the model and after the development of the model. The data was analyzed by content analysis method in this part. Part 2: Measurement of satisfaction level of the model after the implementation by professional nurses in Group 2. The questionnaire was based on 5-level estimation scale of Likert. The results were analyzed in the forms of mean ( $\bar{X}$ ) and standard deviation (SD)

The study found that the former professional nursing team management pattern of professional nurses in caring for end of life patient at a tertiary level hospital had problems and limitations in (1) The team management pattern was vague and in need of the professional nurses responsible for the end-of-life patients care. (2) A need for the management team to support the policy, budget, personnel and equipment. (3) A need for the multidisciplinary support team to apply the study result and implement the plan developed in research. The developed management model of professional nursing team therefore consisted of 3 teams: (1) Management Team (2) Operational Team and (3) Support Team, having the synthesized chart and command line linked the role of the teams together under the control of the already-had hospital's activities managing group. The result from implementing the team management model developed in this research showed the level of satisfaction at a high level ( $\bar{X} = 3.77$ , SD = 0.44). The results can be applied in the hospital to improve the efficiency of the end-of-life patient care management.

## 6. រូបແບបឥរិយាបថ

รูปแบบตัวอักษร: Angsana New

ขนาด 18 point ตัวหนา

61

ตัวอย่างสารบัญ

สารบัญ

(ขนาด 16 point ตัวหนา) หน้า

กิตติกรรมประกาศ.....	ข
บทคัดย่อภาษาไทย.....	ค
บทคัดย่อภาษาอังกฤษ.....	ง
สารบัญ.....	จ
สารบัญตาราง.....	ฉ
สารบัญภาพประกอบ.....	ช
บทที่ 1 บทนำ	
ความสำคัญของปัญหาการวิจัย.....	1
คำถามการวิจัย.....	8
วัตถุประสงค์ของการวิจัย.....	8
กรอบแนวคิดในการวิจัย.....	8
ขอบเขตของการวิจัย.....	11
นิยามตัวแปรที่ใช้ในการวิจัย.....	11
บทที่ 2 การทบทวนวรรณกรรมและงานวิจัยที่เกี่ยวข้อง	
บริบทของโรงพยาบาลสุรินทร์ และศูนย์ดูแลผู้ป่วยแบบประคับประคอง โรงพยาบาลสุรินทร์ Palliative Care Center Surin Hospital.....	14
แนวคิดการพัฒนา รูปแบบการจัดการทีมพยาบาลและงานวิจัยที่เกี่ยวข้อง.....	22
การพยาบาลผู้ป่วยระยะท้าย.....	31
การจัดการทีมพยาบาลวิชาชีพ.....	34
บทที่ 3 วิธีดำเนินการวิจัย	
การออกแบบการวิจัย.....	61
ลักษณะของสถานที่ที่ใช้ในการเก็บข้อมูล.....	62
เครื่องมือที่ใช้ในการวิจัย.....	63
การตรวจสอบคุณภาพของเครื่องมือวิจัย.....	64
การพิทักษ์สิทธิ์ผู้เข้าร่วมการวิจัย.....	73
การเก็บรวบรวมข้อมูล.....	67
การวิเคราะห์ข้อมูล.....	71



พิมพ์คำว่า “สารบัญ (ต่อ)”  
กรณีตารางขึ้นหน้าใหม่

สารบัญ (ต่อ)

	หน้า
บทที่ 4 ผลการวิจัย.....	74
บทที่ 5 สรุปผลการวิจัย อภิปรายผลการวิจัย และข้อเสนอแนะจากการวิจัย	96
สรุปผลการวิจัย.....	97
อภิปรายผลการวิจัย.....	100
ข้อเสนอแนะ.....	105
เอกสารอ้างอิง.....	107
ภาคผนวก	
ก ราชานามผู้ทรงคุณวุฒิตรวจสอบเครื่องมือวิจัย.....	114
ข การพิทักษ์สิทธิ์ผู้เข้าร่วมการวิจัย	
เอกสารรับรองจริยธรรมการวิจัย.....	134
เอกสารชี้แจงผู้เข้าร่วมการวิจัย.....	135
หนังสือเจตนายินยอมเข้าร่วมการวิจัย.....	136
ค เครื่องมือที่ใช้ในการวิจัย.....	137
ง หนังสือขออนุญาตเก็บข้อมูลการวิจัย.....	138
(เอกสารอื่นๆ ที่เกี่ยวข้องกับงานวิจัย ถ้ามี)	
ประวัติผู้วิจัย.....	176

## 7. รูปแบบสารบัญตาราง

รูปแบบตัวอักษร: Angsana New  
ขนาด 18 point ตัวหนา

ตัวอย่างสารบัญตาราง

ลำดับเลขตารางตามบท

สารบัญตาราง

ตารางที่	รูปแบบตัวอักษร: Angsana New ขนาด 16 point ตัวหนา	หน้า
3.1	จำนวนตัวอย่างตามสัดส่วนของโรงพยาบาลชุมชนขนาดกลาง ในแต่ละเขตสุขภาพ.....	71
3.2	จำนวนประชากร จำนวนตัวอย่าง และจำนวนตัวอย่างที่เก็บข้อมูลได้ของแต่ละเครือข่ายบริการสุขภาพ.....	72
3.3	คำสถิติเกณฑ์การพิจารณาวัดความสอดคล้องกลมกลืนระหว่างโมเดลสมมติฐานและข้อมูลเชิงประจักษ์.....	84
4.1	จำนวนและร้อยละของกลุ่มตัวอย่างจำแนกตามข้อมูลส่วนบุคคล.....	88
4.2	คะแนนเฉลี่ย ( $\bar{X}$ ) ส่วนเบี่ยงเบนมาตรฐาน (SD) และระดับคะแนนจำแนกตามลักษณะโดยรวมของภาวะผู้นำ ความผูกพันในงาน และผลการปฏิบัติงานของพยาบาลวิชาชีพ.....	89
4.3	คะแนนเฉลี่ย ( $\bar{X}$ ) ส่วนเบี่ยงเบนมาตรฐาน (SD) และระดับคะแนนจำแนกตามลักษณะของภาวะผู้นำการเปลี่ยนแปลงเป็นรายชื่อ.....	90
4.4	คะแนนเฉลี่ย ( $\bar{X}$ ) ส่วนเบี่ยงเบนมาตรฐาน (SD) และระดับคะแนนจำแนกตามลักษณะของภาวะผู้นำการปฏิบัติเป็นรายชื่อ.....	92
4.5	คะแนนเฉลี่ย ( $\bar{X}$ ) ส่วนเบี่ยงเบนมาตรฐาน (SD) และระดับคะแนนจำแนกตามลักษณะของความผูกพันในงานของพยาบาลวิชาชีพเป็นรายชื่อ.....	94
4.6	คะแนนเฉลี่ย ( $\bar{X}$ ) ส่วนเบี่ยงเบนมาตรฐาน (SD) และระดับคะแนนจำแนกตามลักษณะของผลการปฏิบัติงานตามหน้าที่ของพยาบาลวิชาชีพเป็นรายชื่อ....	95
4.7	คะแนนเฉลี่ย ( $\bar{X}$ ) ส่วนเบี่ยงเบนมาตรฐาน (SD) และระดับคะแนนจำแนกตามลักษณะของผลการปฏิบัติงานตามบริบทของพยาบาลวิชาชีพเป็นรายชื่อ....	97
4.8	จำนวนและร้อยละของตัวอย่างจำแนกตามกลุ่มระดับผลการปฏิบัติงานตามหน้าที่ของพยาบาลวิชาชีพ ด้านการดูแลรักษาพยาบาล.....	99
4.9	จำนวนและร้อยละของตัวอย่างจำแนกตามกลุ่มระดับผลการปฏิบัติงานตามหน้าที่ของพยาบาลวิชาชีพ ด้านการให้ข้อมูล.....	100
4.10	จำนวนและร้อยละของตัวอย่างจำแนกตามกลุ่มระดับผลการปฏิบัติงานตามหน้าที่ของพยาบาลวิชาชีพ ด้านการให้การสนับสนุน.....	101

## สารบัญตาราง (ต่อ)

ตารางที่		หน้า
4.10	จำนวนและร้อยละของตัวอย่างจำแนกตามกลุ่มระดับผลการปฏิบัติงานตาม หน้าที่ของพยาบาลวิชาชีพ ด้านการให้การสนับสนุน.....	101
4.11	จำนวนและร้อยละของตัวอย่างจำแนกตามกลุ่มระดับผลการปฏิบัติงานตาม หน้าที่ของพยาบาลวิชาชีพ ด้านการประสานการดูแล.....	102
4.12	จำนวนและร้อยละของตัวอย่างจำแนกตามกลุ่มระดับผลการปฏิบัติงานตาม บริบทของพยาบาลวิชาชีพ ด้านการสนับสนุนงาน.....	103
4.13	จำนวนและร้อยละของตัวอย่างจำแนกตามกลุ่มระดับผลการปฏิบัติงานตาม บริบทของพยาบาลวิชาชีพ ด้านการสนับสนุนความสัมพันธ์ระหว่างบุคคล.....	104
4.14	จำนวนและร้อยละของตัวอย่างจำแนกตามกลุ่มระดับผลการปฏิบัติงานตาม บริบทของพยาบาลวิชาชีพ ด้านการอาสาสมัครทำงานนอกเหนือจากหน้าที่.....	105
4.15	จำนวนและร้อยละของตัวอย่างจำแนกตามกลุ่มระดับผลการปฏิบัติงานตาม บริบทของพยาบาลวิชาชีพ ด้านการให้ความร่วมมือกับองค์กร.....	106
4.16	จำนวนและร้อยละของตัวอย่างจำแนกตามกลุ่มระดับผลการปฏิบัติงานตาม หน้าที่และผลการปฏิบัติงานตามบริบทของพยาบาลวิชาชีพ ตามรายด้าน.....	107

## 8. รูปแบบสารบัญญากาศประกอบ

รูปแบบตัวอักษร: Angsana New  
ขนาด 18 point ตัวหนา

สารบัญภาพประกอบ

แผนภาพที่	← รูปแบบตัวอักษร: Angsana New ขนาด 16 point ตัวหนา →	หน้า
1.1	กรอบแนวคิดการวิจัยเชิงปฏิบัติการในการพัฒนารูปแบบการจัดการทีม พยาบาลวิชาชีพในการดูแลผู้ป่วยระยะท้ายที่โรงพยาบาลระดับตติยภูมิ โดยประยุกต์กรอบแนวคิดการวิจัยเชิงปฏิบัติการของเคมมิส และ แมกแทกการ์ท (Kemmis & McTaggart).....	10
2.1	รูปแบบโครงสร้างองค์การและบริบทที่เกี่ยวข้องกับการดูแลผู้ป่วยของทีม พยาบาลวิชาชีพ ศูนย์ดูแลผู้ป่วยแบบประคับประคอง โรงพยาบาลสุรินทร์...	19
2.2	วงจรของการวิจัยเชิงปฏิบัติการตามแนวคิดของเคมมิส และแมกแทกการ์ท (Kemmis & McTaggart).....	56
5.1	รูปแบบการจัดการทีมพยาบาลวิชาชีพในการดูแลผู้ป่วยระยะท้าย.....	99
5.2	รูปแบบการจัดการทีมพยาบาลวิชาชีพในการดูแลผู้ป่วยระยะท้ายที่พัฒนา ขึ้นใหม่.....	106

## 9. รูปแบบบทที่ 1

5 ซม.

หน้าเริ่มต้นของแต่ละบท  
จะไม่ปรากฏเลขหน้า

บทที่ 1

รูปแบบตัวอักษร: Angsana New  
ขนาด 18 point ตัวหนา

บทนำ

รูปแบบตัวอักษร: Angsana New  
ขนาด 16 point ตัวหนา

ความสำคัญของปัญหาการวิจัย

รูปแบบตัวอักษร Angsana New  
ขนาด 16 point ตัวปกติ

ย่อหน้าแรก ตั้งค่า Tab  
ระยะ 1.82 ซม.

1. ย่อย่อแรก ตั้งค่า Tab  
ระยะ 1.82 ซม.

1.1 ย่อย่อลำดับที่ 2 ตั้งค่า Tab  
ระยะ 2.25 ซม.

1.1.1 ย่อย่อลำดับที่ 3 ตั้ง  
ค่า Tab ระยะ 2.86 ซม.

1.1.1.1 ย่อย่อลำดับที่ 4 ตั้งค่า Tab  
ระยะ 4 ซม.

1) ย่อย่อลำดับท้าย ตั้งค่า Tab  
ระยะ 5 ซม.



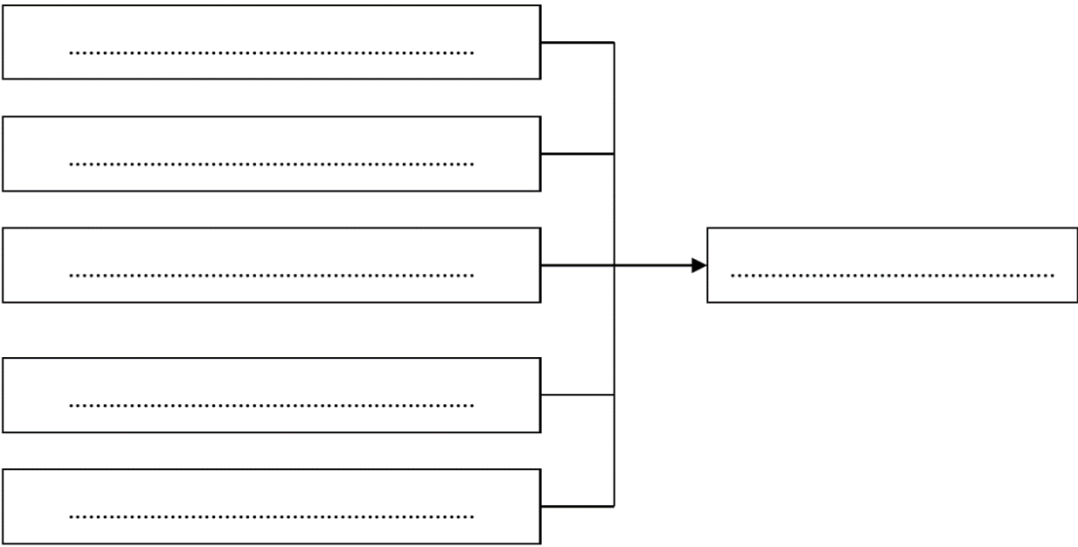

แผนภาพที่ 1.1 .....  
 ที่มา: .....

**คำถามการวิจัย**

- 1. ....
- 2. ....
- 3. ....

**วัตถุประสงค์การวิจัย**

- 1. ....
- 2. ....
- 3. ....

**สมมติฐานการวิจัย**

.....  
 .....  
 .....

**กรอบแนวคิดหรือกรอบทฤษฎีของการวิจัย**

.....

.....

.....

**ขอบเขตของการวิจัย**

.....

.....

.....

**นิยามตัวแปรที่ใช้ในการวิจัย**

.....

.....

.....

**ประโยชน์ที่คาดว่าจะได้รับจากการวิจัย (เฉพาะในรายงานโครงร่างวิทยานิพนธ์)**

1. ....
2. ....
3. ....

## 10. รูปแบบบทที่ 2

## บทที่ 2

### การทบทวนวรรณกรรมและงานวิจัยที่เกี่ยวข้อง

- .....
- .....
- .....
1. ....
  2. ....
  3. ....

#### 1. \*\*\*\*\* (การทบทวนวรรณกรรม หัวข้อที่ 1)

- .....
- .....
- .....

#### 1.1 \*\*\*\*\* (หัวข้อย่อย)

- .....
- .....
- .....

1.1.1.....

.....  
.....

1.1.2.....

.....  
.....

1.1.3.....

.....  
.....

**1.2\*\*\*\*\* (หัวข้อย่อย)**

.....  
.....

1.2.1.....

.....  
.....

1.2.2.....

.....  
.....

**2. \*\*\*\*\* (การทบทวนวรรณกรรม หัวข้อที่ 2)**

.....  
.....  
.....

**2.1\*\*\*\*\* (หัวข้อย่อย)**

.....  
.....  
.....

2.1.1.....

.....  
.....

2.1.2.....

.....  
.....

**2.2\*\*\*\*\* (หัวข้อย่อย)**

.....  
.....

2.2.1.....

.....  
.....

2.2.2.....

.....  
.....

2.2.2.1.....

.....  
.....

1) .....

2) .....

3) .....

4) .....

2.2.2.2.....

.....  
.....

**3. \*\*\*\*\* (การทบทวนวรรณกรรม หัวข้อที่ 3)**

**3.1 \*\*\*\*\* (หัวข้อย่อย)**

.....  
.....

3.1.1.....

.....  
.....

3.1.2.....

.....  
.....

**3.2 \*\*\*\*\* (หัวข้อย่อย)**

.....

.....

3.2.1.....

.....

3.2.2.....

.....

**3.3 \*\*\*\*\* (หัวข้อย่อย)**

.....

.....

3.3.1 .....

.....

3.3.1.1.....

.....

3.3.1.2.....

.....

3.3.2.....

.....

3.3.2.1.....

.....

1) .....

2) .....

3) .....

**สรุปการทบทวนวรรณกรรม**

.....

.....

.....

.....

### 11. รูปแบบบทที่ 3



### บทที่ 3

#### วิธีดำเนินการวิจัย

##### การออกแบบการวิจัย

.....

.....

.....

##### ลักษณะของสถานที่ใช้ในการวิจัย

.....

.....

.....

##### ลักษณะประชากรและกลุ่มตัวอย่าง

###### ประชากร

.....

.....

###### กลุ่มตัวอย่าง

.....

.....

.....

**ตัวแปรที่ใช้ในการวิจัย**

.....  
.....  
.....

**เครื่องมือที่ใช้ในการวิจัย**

.....  
.....  
.....

**การพัฒนาเครื่องมือวิจัย**

.....  
.....  
.....

**การหาคุณภาพของเครื่องมือวิจัย**

.....  
.....  
.....

**การพิทักษ์สิทธิผู้เข้าร่วมการวิจัย**

.....  
.....  
.....

**การเก็บรวบรวมข้อมูลวิจัย**

.....  
.....  
.....

**การวิเคราะห์และการแปลผลข้อมูลวิจัย (ถ้ามี)**

.....  
.....  
.....

**การวิเคราะห์ทางสถิติ**

.....  
.....  
.....

## ขั้นตอนการทำวิจัย (นำเสนอเป็นแผนภาพขั้นตอนการทำวิจัย)

### ขั้นตอนการดำเนินการวิจัย (ตัวอย่าง)

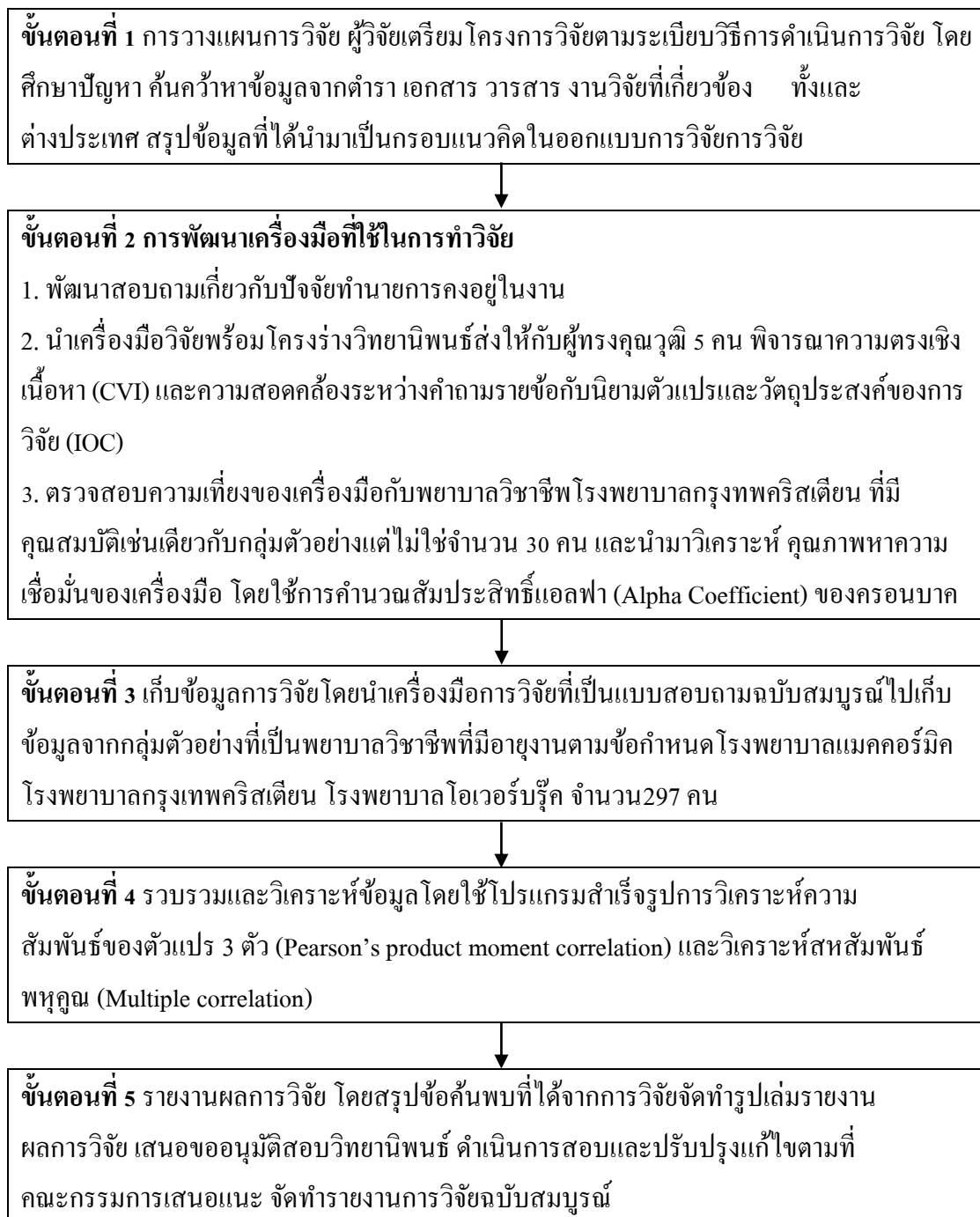

แผนภาพที่ 3.1 ขั้นตอนการดำเนินการวิจัย

## 12. รูปแบบบทที่ 4

## บทที่ 4

### ผลการวิจัย

ส่วนที่ 1.....

ลำดับตาราง Angsana New ขนาด 16 point ตัวหนา

ชื่อตาราง Angsana New ขนาด 16 point

ตารางที่ 4.1 .....

หัวตารางเส้นคู่

ข้อมูลส่วนบุคคล	กลุ่มทดลอง		กลุ่มควบคุม		Chi-square (P-value)
	จำนวน	ร้อยละ	จำนวน	ร้อยละ	
1. อายุ					0.95
25 - 35 ปี	6	30	4	20	
36 - 45 ปี	13	65	14	70	
46 ปีขึ้นไป	1	5	2	10	
( $\bar{X}_1 = 38.40$ , $SD_1 = 5.06$ , $Max_1 = 47$ , $Min_1 = 29$ )					
( $\bar{X}_2 = 38.15$ , $SD_2 = 5.64$ , $Max_2 = 48$ , $Min_2 = 28$ )					

กรณีที่ตารางข้อมูลลำดับเดิมต้องขึ้นหน้าใหม่ ให้ปิดท้ายตารางด้วยเส้นเดี่ยว

การเสนอข้อมูลต่อจากตารางเดิม พิมพ์ลำดับตาราง ชื่อตาราง  
และใส่คำว่า “ต่อ” ที่ท้ายชื่อตาราง

ตารางที่ 4.1 ..... (ต่อ)

ข้อมูลส่วนบุคคล	กลุ่มทดลอง		กลุ่มควบคุม		Chi-square (P-value)
	จำนวน	ร้อยละ	จำนวน	ร้อยละ	
2. ระดับการศึกษา					0.65
ปริญญาตรี	19	95	19	95	
ปริญญาโท	1	5	1	5	
3. ระยะเวลาปฏิบัติหน้าที่					0.45
< 10 ปี	14	70	7	35	
> 10 ปี	6	30	13	65	
	( $\bar{X}_1 = 12.70, SD_1 = 0.47, Max_1 = 19, Min_1 = 10$ )				
	( $\bar{X}_2 = 15.83, SD_2 = 0.50, Max_2 = 19, Min_2 = 10$ )				
4. ปฏิบัติหน้าที่อยู่ในแผนก					
ผู้ป่วยวิกฤต	4	20	2	10	
ห้องคลอด	2	10	1	5	
ห้องทารกแรกเกิด	1	5	1	5	
ผู้ป่วยในทั้งหมด	13	65	16	80	

เขียนเส้นตารางแบบเส้นคู่เมื่อจบตาราง

ส่วนที่ 2.....

ตารางที่ 4.2 .....

กลุ่มตัวอย่าง	ความพึงพอใจ				t	P-value
	ก่อนการใช้โมเดล		หลังการใช้โมเดล			
	$\bar{X}$	SD	$\bar{X}$	SD		
ผู้บริหารทางการพยาบาล ระดับต้น	2.90	.45	4.70	.23	-17.93	.000

ตารางที่ 4.3 .....

ข้อ คำถาม	สมรรถนะภาวะผู้นำแบบ สร้างความมุ่งมั่น	$\bar{X}$	SD	ฐานนิยม	มัธยฐาน	IR	ระดับ ความสำคัญ
<b>ด้านคุณลักษณะหลัก</b>							
1	มีความซื่อสัตย์	5.00	0.00	5.00	5.00	0.00	มากที่สุด
2	มีความรับผิดชอบ	5.00	0.00	5.00	5.00	0.00	มากที่สุด
3	มีการเคารพในตนเองและ ผู้อื่น	5.00	0.00	5.00	5.00	0.00	มากที่สุด
4	มีการยึดมั่นในจริยธรรม	4.94	0.24	5.00	5.00	0.00	มากที่สุด



ตารางที่ 4.4 .....

มติที่	ผู้ประเมิน	คนที่	คนที่	คนที่	คนที่	คนที่	คนที่	คะแนน
		1	2	3	4	5	6	
1	ด้านขอบเขตและเป้าหมาย							
	- วัตถุประสงค์	4	3	4	4	4	4	23
	- แก้ไขปัญหา	4	3	4	4	4	3	22
	- กลุ่มเป้าหมาย	4	4	4	4	4	3	23

.....

.....

.....

ตารางที่ 4.5 .....

กลุ่มตัวอย่าง	ความพึงพอใจ			
	$\bar{X}$	SD	t	p-value
กลุ่มทดลอง	80.10	6.75	-3.641	.001
กลุ่มควบคุม	71.60	7.96		

.....

.....

.....

ตารางที่ 4.6 .....

ดัชนีความสอดคล้อง	ค่าสถิติ
Probability level (P-value)	.06 *
$\chi^2$ /degrees of freedom (CMIN/DF)	1.12*
Standardized Root Mean Square Residual: Standardized (RMR)	.01 *
Goodness of Fit Index (GFI)	.94 *
Adjusted Goodness of Fit Index (AGFI)	.91 *
Root Mean Square Error of Approximation (RMSEA)	.02 *
Comparative Fit Index (CFI)	.99 *

\* ค่าสถิติเป็นไปตามเกณฑ์

ตารางที่ 4.7 .....

ตัวแปร	อิทธิพลทางตรง (Direct Effect)	อิทธิพลทางอ้อม (Indirect Effect)	อิทธิพลรวม (Total Effect)	ค่าสัมประสิทธิ์การ พยากรณ์ ( $R^2$ )
LD → WE	.53	-	.53	.28
LD → JP	.14	-	.14	-
WE → JP	.48	-	.48	-
LD → WE → JP	.14	.25	.39	.32

### 13. รูปแบบบทที่ 5

**บทที่ 5**

**สรุปผลการวิจัย อภิปรายผลการวิจัย และข้อเสนอแนะจากการวิจัย**

**สรุปผลการวิจัย**

.....

.....

.....

.....

.....

.....

.....

.....

.....

**อภิปรายผลการวิจัย**

.....

.....

.....

.....

.....

.....

.....

## ข้อเสนอแนะจากการวิจัย

### 1. ข้อเสนอแนะในการนำผลการวิจัยไปใช้

1.1 .....

.....

1.2 .....

.....

### 2. ข้อเสนอแนะในการทำวิจัยครั้งต่อไป

2.1 .....

.....

2.2 .....

.....

#### 14. รูปแบบเอกสารอ้างอิง

(ตัวอย่างเอกสารอ้างอิง)

เอกสารอ้างอิง

- กรรณิกา เรืองเดช ชาวสวนศรีเจริญ, ไพบุลย์ ชาวสวนศรีเจริญ, ปัจมัย คำทิพย์. (2559). สมรรถนะพยาบาลชุมชนของพยาบาลวิชาชีพที่ปฏิบัติงานในโรงพยาบาลส่งเสริมสุขภาพตำบลของพื้นที่สามจังหวัดชายแดนภาคใต้. *วารสารพยาบาลกระทรวงสาธารณสุข*, 26(3), 52-65.
- กระทรวงสาธารณสุข. (2557). *รายงานทรัพยากรสาธารณสุข จำนวนบุคลากรทางการแพทย์ ปี พ.ศ. 2537-2557 สถิติสาธารณสุข กระทรวงสาธารณสุข*. ดึงค้นจาก [http://social.nesdb.go.th/SocialStat/StatReport\\_Final.aspx?reportid=661&template=1R2C&yeartype=M&subcatid=18](http://social.nesdb.go.th/SocialStat/StatReport_Final.aspx?reportid=661&template=1R2C&yeartype=M&subcatid=18)
- กรีซ แรงสูงเนิน. (2554). *การวิเคราะห์ปัจจัยด้วย SPSS และ AMOS เพื่อการวิจัย*. กรุงเทพมหานคร: ซีเอ็ดดูเคชั่น.
- กัญญาวิณี โมกขาว. (2560). *โมเดลความสัมพันธ์ระหว่างภาวะผู้นำการเปลี่ยนแปลง การสร้างความรู้และผลการดำเนินงานการจัดการนวัตกรรมของหอผู้ป่วยโรงพยาบาลชุมชน*. (วิทยานิพนธ์ ปริญญาปรัชญาดุษฎีบัณฑิต). มหาวิทยาลัยคริสเตียน, นครปฐม.
- กัลยา วานิชย์บัญชา. (2557). *การวิเคราะห์สมการโครงสร้าง (SEM) ด้วย AMOS (พิมพ์ครั้งที่ 2)*. กรุงเทพมหานคร: สามลดา.
- ทริยาพรรณ สุภามณ, วิภาดา คุณาวิฑิตกุล และพ่องศรี เกียรติเลิศสนภา. (2557). การปฏิบัติงานเกินเวลาของพยาบาลและผลพัทธ์ด้านพยาบาลในโรงพยาบาลชุมชน. *พยาบาลสาร*, 41 ฉบับพิเศษ, 48-58.
- นงลักษณ์ วิรัชชัย. (2542). *โมเดลลิสเรด สถิติวิเคราะห์สำหรับการวิจัย*. (พิมพ์ครั้งที่ 3). กรุงเทพมหานคร: สำนักพิมพ์แห่งจุฬาลงกรณ์มหาวิทยาลัย.
- เพชรน้อย สิ่งช่างชัย, ศิริชัย ขัมภลิจิต และทัศนีย์ นะแส. (2539). *วิจัยทางการพยาบาล: หลักการและกระบวนการ*. สงขลา: เทมการพิมพ์.
- ยูวดี เกตสัมพันธ์. (2550). *การประกันคุณภาพการพยาบาลและการควบคุมคุณภาพ*. กรุงเทพมหานคร. (อัดสำเนา)

สถาบันการแพทย์ฉุกเฉินแห่งชาติ. (2555). *มาตรฐานการกำหนดตำแหน่ง*. นนทบุรี: สภาการพยาบาล กระทรวงสาธารณสุข

\_\_\_\_\_. (2558). *รายงานอุบัติเหตุนพยาบาลในประเทศไทย*. สมุทรสาคร: บอรัญนบุรีพับลิชชิง.

Al-Homayan, A.M., Shamsudin, F.M., Subramaniam, C., & Islam, R. (2013). Impacts of job performance level on nurses in public sector hospitals. *American Journal of Applied Sciences*, 10(9), 1115-1123.

Bogaert, P.V., Heusden, D.V., Timmermans, O., & Franck, E. (2014). Nurse work engagement impacts job outcome and nurse-assessed quality of care: Model testing with nurse practice. *Original Research Article*. 5, 1261-1272.

Campbell, J. P., & Wiernik, B. M. (2015). The modeling and assessment of work performance. *Annual Review of Organizational Psychology and Organizational Behavior*, 2, 47-74.

Daft, R.L. (2012). *Management* (10<sup>th</sup> ed.). Australia; Mason, Ohio: South-Western.

Fountain, D. (2016). *Relationships among work engagement, drivers of engagement, and bullying acts in registered nurses working in hospital settings*. A dissertation submitted to the Graduate School-Newark Rutgers, The State University of New Jersey.

Gordon, H.J., Demerouti, E., Bipp, T., & Le Blanc, P.M. (2015). The job demands and resources decision making (JD-R-DM) model. *European Journal of Work and Organizational Psychology*, 24(1), 44-58.

Hayati, D., Charkhabi, M. & Naami, A. (2014). The relationship between transformational leadership and work engagement in governmental hospitals nurses: a survey study. *Springer Plus*, 3(25).

Ibrahim, S.A.El-A., Ibrahim El Sayed, R., Attala, M.M., & Elmezin, N.K. (2016). Relationship between Head Nurses' Leadership Styles and Staff Nurses' Job Performance. *Journal of Nursing and Science* 5(1), 66-74.

Jeeza, H., Hongkraitert, N., & Sillabutra, J. (2015). Effect of efficacy on nursing performance in Indira Gandhi Memorial Hospital, Maldives. *Journal of Public Health and Development*, 13(2), 33-44.

Jyoti, J. & Bhau, S. (2015). Impact of transformational leadership on job performance: mediating role of leader-member. *SAGE Open*, 1(2), 1-13.



- Kim, W., Park, J. (2017). Examining structural relationships between work engagement, organizational procedural justice, knowledge sharing, and innovative work behavior for sustainable organizations. *Sustainability*, 9, 205.
- Lamounpuk, S. (2016). *Multilevel antecedents and effects of professional engagement on job performance and intention to leave nursing profession of professional nurses in governmental hospitals, Bangkok Metropolitan area*. Dissertation, Ph.D. (Applied Behavioral Science Research). Bangkok: Graduate School, Srinakharinwirot University.
- Matula, P. & Uon, V. (2016). A causal relationship model work engagement affecting organizational citizenship behavior and job performance of professional nursing. *Middle-East Journal of Scientific Research*, 24(5), 1600-1605.
- Othman, N., Ghazali, Z., & Ahmad, S. (2017). Work engagement in nursing: Do job demands and resources really matter? *Sci.Int. (Lahore)*, 29(2), 411-415.
- Rich, B.L., Lepine, J.A., & Crawford, E.R. (2010). Job engagement: antecedents and effects on job performance. *The Academy of Management Journal*, 53(3), 617-635.
- \_\_\_\_\_. (2003). *Organizational Behavior*. (10<sup>th</sup> ed.). Upper Saddle River, NJ: Prentice-Hall.
- Sen, C. & Kaul, A. (2015). Psychological correlates of contextual performance at work: an empirical view. *The International Journal of Indian Psychology*, 2(3) 2349-3429.
- Taylor, T.M. (2014). *The relationship between transformational leadership and staff and faculty work engagement*. Doctor of Philosophy. Graduate Faculty of the School of Business and Technology Management. Prescott Valley, Arizona, USA.
- Wang, G., Oh, I.S., Courtright, S.H., & Colbert, A.E. (2011). Transformational leadership and performance across criteria and levels: A meta-analytic review of 25 years of research. *Group & Organization Management*, 36(2), 223-270.
- Yukl, G. A. (2010). *Leadership in organizations*. (7<sup>th</sup> ed.). Upper Saddle River, N.J.; London: New Delhi: Pearson Prentice Hall.
- Zhou, M. (2012). *The factors effect of transformational and transactional leadership and organizational commitment on the employee's job satisfaction and job performance*. Master of Business Administration Department of International Business International College, University of the Thai Chamber of Commerce.

## 15. รูปแบบภาคผนวก

หน้าภาคผนวก  
ไม่ปรากฏเลขหน้าแต่  
ให้นับเลขหน้าด้วย

ภาคผนวก

พิมพ์คำว่า “ภาคผนวก”

ไม่ปรากฏเลขหน้า

รูปแบบตัวอักษร: Angsana New  
ขนาด 18 พอยต์ ตัวหนา  
ระยะกึ่งกลางหน้ากระดาษ

ภาคผนวก ก

รายนามผู้ทรงคุณวุฒิตรวจสอบเครื่องมือวิจัย

รูปแบบตัวอักษร: Angsana New  
ขนาด 16 พอยต์ ตัวหนา

(ตัวอย่างรายนามผู้ทรงคุณวุฒิตรวจสอบเครื่องมือวิจัย)  
 รายนามผู้ทรงคุณวุฒิตรวจสอบเครื่องมือวิจัย

- |   |  |
|---|--|
| 1. ผู้ช่วยศาสตราจารย์ ดร. อภิรดี นันทสุภวัฒน์ | อาจารย์ภาควิชาบริหารการพยาบาล<br>คณะพยาบาลศาสตร์ มหาวิทยาลัยเชียงใหม่  |
| 2. ดร. ศิริธร ยิ่งแรงเรือง                    | พยาบาลวิชาชีพชำนาญการ (ด้านการสอน)<br>หัวหน้างานวิเทศสัมพันธ์และจัดการความรู้<br>วิทยาลัยพยาบาลบรมราชชนนีนครุงเทพ                      |
| 3. ดร.ดวงเดือน ศรีมาติ                        | หัวหน้ากลุ่มการพยาบาล<br>โรงพยาบาลเมืองสรวง จังหวัดร้อยเอ็ด  |
| 4. นางสาวประกายแก้ว กำคำ                      | รองผู้อำนวยการฝ่ายการพยาบาล<br>โรงพยาบาลเชิงราชประชานุเคราะห์<br>จังหวัดเชียงราย   |
| 5. นางอาภรณ์ วงษ์เกษ                          | หัวหน้ากลุ่มการพยาบาล<br>โรงพยาบาลเปล่งยาว จังหวัดฉะเชิงเทรา   |
| 6. นางละออ วิรัตน์ชยางกูร                     | หัวหน้ากลุ่มการพยาบาล<br>โรงพยาบาลบ้านโคก จังหวัดอุดรดิตถ์<br>และคณะกรรมการบริหาร ฝ่ายวิชาการ<br>ชมรมผู้บริหารการพยาบาล โรงพยาบาลชุมชน |

## ภาคผนวก ข

### การพิทักษ์สิทธิผู้เข้าร่วมการวิจัย

1. เอกสารรับรองจริยธรรมวิจัยในมนุษย์
2. เอกสารชี้แจงผู้เข้าร่วมการวิจัย
3. หนังสือเจตนายินยอมเข้าร่วมการวิจัย

## (ตัวอย่างเอกสารรับรองจริยธรรมในการทำวิจัย)



เลขที่ น. 42/2559

เอกสารรับรองจริยธรรมในการทำวิจัย  
โดยคณะกรรมการพิจารณาจริยธรรมการวิจัย มหาวิทยาลัยคริสเตียน

ชื่อโครงการวิจัย : โมเดลความสัมพันธ์เชิงโครงสร้างของภาวะผู้นำของหัวหน้าหอผู้ป่วยใน ตามการรับรู้  
ของพยาบาลวิชาชีพ และความผูกพันในงานกับผลการปฏิบัติงานของพยาบาลวิชาชีพ  
ในโรงพยาบาลชุมชน

ชื่อผู้วิจัยหลัก : นาง วรนุช วงศ์เจริญ

หน่วยงาน : บัณฑิตวิทยาลัย มหาวิทยาลัยคริสเตียน

ขอรับรองว่า โครงการวิจัยดังกล่าว ได้ผ่านการพิจารณาเห็นชอบจากคณะกรรมการพิจารณา  
จริยธรรมการวิจัย มหาวิทยาลัยคริสเตียน

ลงชื่อ.....  
(ผู้ช่วยศาสตราจารย์ สุพจน์ สุทธิศักดิ์)  
ผู้ช่วยอธิการบดี ฝ่ายวิจัยและวัฒนธรรม  
มหาวิทยาลัยคริสเตียน

วันที่รับรอง : 18 สิงหาคม พ.ศ. 2560

วันที่เอกสารรับรองหมดอายุ : เมื่อสิ้นสุดการดำเนินการวิจัย

**(ตัวอย่างเอกสารชี้แจงผู้เข้าร่วมวิจัย)****เอกสารชี้แจงผู้เข้าร่วมวิจัย****(Participant Information Sheet)**

**ชื่อโครงการวิจัย** โมเดลความสัมพันธเชิงโครงสร้างของภาวะผู้นำของหัวหน้าหอผู้ป่วยใน ตามการรับรู้ของพยาบาลวิชาชีพ และความผูกพันในงาน กับผลการปฏิบัติงานของพยาบาลวิชาชีพ ในโรงพยาบาลชุมชน

**ชื่อหัวหน้าโครงการวิจัย** นางวรรณช วงศ์เจริญ

**สถานที่วิจัย** หอผู้ป่วย โรงพยาบาลชุมชนขนาดกลาง

**หมายเลขโทรศัพท์และ E-mail ของหัวหน้าโครงการวิจัยที่ติดต่อได้ตลอดเวลา**

โทร 081- 9502-100      E-mail woranuch2419@hotmail.com

**ผู้สนับสนุนทุนวิจัย** ไม่มี

**ระยะเวลาในการวิจัย** 1 ปี

**โครงการวิจัยนี้ทำขึ้นเพื่อ** ศึกษาโมเดลความสัมพันธเชิงโครงสร้างของภาวะผู้นำของหัวหน้าหอผู้ป่วยใน ตามการรับรู้ของพยาบาลวิชาชีพ และความผูกพันในงาน กับผลการปฏิบัติงานของพยาบาลวิชาชีพ

**ประโยชน์ที่คาดว่าจะได้รับจากการวิจัย** เป็นข้อมูลพื้นฐานที่สามารถนำไปใช้เป็นแนวทางในการพัฒนาภาวะผู้นำของหัวหน้าหอผู้ป่วยใน และการปรับปรุงการบริหารบุคลากรทางการพยาบาล เพื่อให้เกิดความผูกพันในงาน อันจะส่งผลต่อผลการปฏิบัติงานของพยาบาลวิชาชีพที่ดียิ่งขึ้นต่อไป

**ผู้เข้าร่วมโครงการวิจัย** พยาบาลวิชาชีพที่ปฏิบัติงานประจำหอผู้ป่วยใน และมีประสบการณ์การทำงานตั้งแต่ 1 ปี ขึ้นไป ของโรงพยาบาลชุมชนขนาดกลาง จำนวน 321 คน

**หากท่านตัดสินใจเข้าร่วมการวิจัยแล้ว จะมีขั้นตอนการวิจัยดังต่อไปนี้ คือ**

1. ตอบแบบสอบถามจำนวน 95 ข้อ ใช้เวลาประมาณ 30 นาที
2. เมื่อตอบแบบสอบถามเสร็จ นำใส่ซองสีน้ำตาลปิดผนึกที่ผู้วิจัยจัดให้ส่งคืนที่ผู้ช่วยวิจัยและผู้ช่วยวิจัยจะส่งกลับทางไปรษณีย์ มีเพียงผู้วิจัยเท่านั้นที่เข้าถึงข้อมูลได้

หากท่านมีคำถามหรือข้อสงสัยเกี่ยวกับการศึกษาวิจัยเพิ่มเติม ท่านสามารถติดต่อผู้วิจัยคือ นางวรรณช วงศ์เจริญ หมายเลขโทรศัพท์ 081-9502-100 (ในและนอกเวลาราชการ)

การวิจัยนี้ไม่มีค่าตอบแทนแก่ผู้ร่วมการวิจัยและไม่มีค่าใช้จ่ายที่ผู้เข้าร่วมการวิจัยจะต้องรับผิดชอบหากมีข้อมูลเพิ่มเติมทั้งด้านประโยชน์และโทษที่เกี่ยวข้องกับการวิจัยนี้ ผู้วิจัยจะแจ้งให้ทราบโดยรวดเร็วและไม่ปิดบังข้อมูลส่วนตัวของผู้เข้าร่วมการวิจัย จะถูกเก็บไว้รักษาไว้โดยไม่



เปิดเผยต่อสาธารณะเป็นรายบุคคล แต่จะรายงานผลการวิจัยเป็นข้อมูลส่วนรวมโดยไม่สามารถระบุข้อมูลรายบุคคลได้ ข้อมูลของผู้เข้าร่วมการวิจัยเป็นรายบุคคล อาจมีคณะบุคคลบางกลุ่มเข้ามาตรวจสอบได้ เช่น สถาบันหรือองค์กรของรัฐที่มีหน้าที่ตรวจสอบ รวมถึงคณะกรรมการจริยธรรมการวิจัยในมนุษย์ เป็นต้น

ผู้เข้าร่วมการวิจัยมีสิทธิ์ถอนตัวออกจากโครงการเมื่อใดก็ได้ โดยไม่ต้องแจ้งให้ทราบล่วงหน้า และการไม่เข้าร่วมการวิจัยหรือถอนตัวออกจากโครงการวิจัยนี้จะไม่มีผลกระทบต่อการทำงานแต่ประการใด

หากท่านได้รับการปฏิบัติที่ไม่ตรงตามที่ได้ระบุไว้ในเอกสารชี้แจงนี้ ท่านสามารถแจ้งให้ประธานคณะกรรมการจริยธรรมการวิจัยในมนุษย์ทราบได้ที่ สำนักคณะกรรมการจริยธรรมการวิจัยในมนุษย์ มหาวิทยาลัยคริสเตียน โทร 0-3422-9480 โทรสาร 0-3422-9499

ขอขอบคุณอย่างสูง

นางวรรณช วงศ์เจริญ

ผู้วิจัย

(ตัวอย่างหนังสือแสดงเจตนายินยอมเข้าร่วมการวิจัย)

หนังสือแสดงเจตนายินยอมเข้าร่วมการวิจัย

(Informed Consent Form)

วันที่ ..... เดือน ..... พ.ศ. ....

ข้าพเจ้า ..... อายุ ..... ปี

สถานที่ปฏิบัติงาน โรงพยาบาล .....

อำเภอ.....จังหวัด .....

ลงชื่อ.....ผู้เข้าร่วมการวิจัย

(.....)

ภาคผนวก ค  
เครื่องมือที่ใช้ในการวิจัย

## (ตัวอย่างแบบสอบถามการวิจัย)

### แบบสอบถามการวิจัย

เรื่อง โมเดลความสัมพันธ์เชิงโครงสร้างของภาวะผู้นำของหัวหน้าหอผู้ป่วยใน ตามการรับรู้ของพยาบาลวิชาชีพ และความผูกพันในงาน กับผลการปฏิบัติงานของพยาบาลวิชาชีพ ในโรงพยาบาลชุมชน

#### วัตถุประสงค์

แบบสอบถามชุดนี้ มีจุดมุ่งหมายเพื่อศึกษารูปแบบความสัมพันธ์เชิงโครงสร้างของภาวะผู้นำของหัวหน้าหอผู้ป่วยใน ตามการรับรู้ของพยาบาลวิชาชีพ และความผูกพันในงาน ที่มีอิทธิพลต่อผลการปฏิบัติงานของพยาบาลวิชาชีพ ผลการวิจัยในครั้งนี้จะเป็นข้อมูลพื้นฐานที่สามารถนำไปใช้เป็นแนวทางในการพัฒนาภาวะผู้นำของหัวหน้าหอผู้ป่วยใน และการปรับปรุงการบริหารบุคลากรทางการพยาบาล เพื่อให้เกิดความผูกพันในงาน อันจะส่งผลต่อผลการปฏิบัติงานของพยาบาลวิชาชีพที่ดียิ่งขึ้นต่อไป และขอชี้แจง ดังนี้

#### คำชี้แจง

ผู้ตอบแบบสอบถาม คือ พยาบาลวิชาชีพที่ปฏิบัติงานประจำหอผู้ป่วยใน โรงพยาบาลชุมชนขนาดกลาง และมีประสบการณ์การทำงานตั้งแต่ 1 ปี ขึ้นไป แบบสอบถามในการศึกษาครั้งนี้ มีทั้งหมด 4 ส่วน คือ

ส่วนที่ 1 แบบสอบถามข้อมูลทั่วไป จำนวน 6 ข้อ

ส่วนที่ 2 แบบสอบถามภาวะผู้นำ จำนวน 45 ข้อ

ส่วนที่ 3 แบบสอบถามความผูกพันในงาน จำนวน 9 ข้อ

ส่วนที่ 4 แบบสอบถามผลการปฏิบัติงานของพยาบาลวิชาชีพ จำนวน 41 ข้อ

ขอความกรุณาให้ท่านตอบแบบสอบถามให้ตรงกับความคิดเห็น และประสบการณ์ของท่านให้มากที่สุด และตอบให้ครบทุกข้อ การตอบแบบสอบถาม หรือไม่ตอบแบบสอบถาม ไม่มีผลกับการปฏิบัติงานของท่าน ผู้วิจัยจะนำข้อมูลไปใช้สำหรับการวิจัยเท่านั้น และความคิดเห็นของท่านจะเก็บเป็นความลับ ไม่เปิดเผยให้ผู้อื่นทราบ การวิจัยจะเสนอข้อมูลในภาพรวมและไม่สามารถสืบค้นข้อมูลของท่านได้

ขอขอบพระคุณเป็นอย่างสูง ที่ให้ความอนุเคราะห์ตอบแบบสอบถามในครั้งนี้

(นางวรรณช วงศ์เจริญ)

นักศึกษาลัทธิปริชญาคุณุฎีบัณฑิต

สาขาวิชาการบริหารการพยาบาล

มหาวิทยาลัยคริสเตียน

แบบสอบถามเลขที่.....

**ตอนที่ 1 แบบสอบถามข้อมูลทั่วไป**

คำชี้แจง โปรดทำเครื่องหมาย ✓ ในช่อง  หน้าคำตอบที่ตรงกับความเป็นจริงของท่าน หรือกรอกข้อความลงในช่องว่างที่เว้นไว้

**1. เพศ** ชาย หญิง

2. อายุ.....ปี (จำนวนปีเต็ม เกิน 6 เดือนนับเป็น 1 ปี)

3. ประสบการณ์การทำงาน.....ปี (จำนวนปีเต็ม เกิน 6 เดือนนับเป็น 1 ปี)

**4. ระดับการศึกษาสูงสุด** ประกาศนียบัตรเทียบเท่าปริญญาตรีหรือปริญญาตรี ปริญญาโท ปริญญาเอก**5. สถานภาพสมรส** โสด คู่ หม้าย/หย่า/แยก

6. สถานที่ปฏิบัติงาน โรงพยาบาล.....

## ตอนที่ 2 แบบสอบถามภาวะผู้นำ

คำชี้แจง โปรดอ่านข้อความต่อไปนี้แล้วทำเครื่องหมาย ✓ ในช่องที่ตรงกับความคิดเห็นของท่านมากที่สุด เพียงข้อละ 1 เครื่องหมายเท่านั้น โดยถือเกณฑ์ดังนี้

- 5 หมายถึง ท่านเห็นด้วยมากที่สุด
- 4 หมายถึง ท่านเห็นด้วยมาก
- 3 หมายถึง ท่านเห็นด้วยปานกลาง
- 2 หมายถึง ท่านไม่เห็นด้วย
- 1 หมายถึง ท่านไม่เห็นด้วยอย่างยิ่ง

ข้อความ	ระดับความคิดเห็น				
	5	4	3	2	1
1. หัวหน้าหอบุคลากรผู้ปฏิบัติงานถึงคุณค่าและความเชื่อที่ท่านมี					
2. หัวหน้าหอบุคลากรอธิบายให้เห็นความสำคัญในการมีจุดมุ่งหมายที่ชัดเจน					
3. หัวหน้าหอบุคลากรคำนึงถึงผลที่จะเกิดขึ้นทางจริยธรรมและจรรยาบรรณจากการตัดสินใจของท่าน					
4. หัวหน้าหอบุคลากรเน้นถึงความสำคัญของการมีจิตสำนึกร่วมกันในภารกิจที่ได้รับมอบ					
.....					
.....					
.....					
.....					
.....					
.....					
45. หัวหน้าหอบุคลากรทำงานร่วมกับพยาบาลได้อย่างน่าพอใจ					

## ส่วนที่ 2 แบบสอบถามความผูกพันของพนักงาน

คำชี้แจง โปรดอ่านข้อความต่อไปนี้แล้วทำเครื่องหมาย ✓ ในช่องที่ตรงกับความคิดเห็นของท่านมากที่สุด เพียงข้อละ 1 เครื่องหมายเท่านั้น โดยถือเกณฑ์ดังนี้

- 5 หมายถึง ท่านเห็นด้วยมากที่สุด
- 4 หมายถึง ท่านเห็นด้วยมาก
- 3 หมายถึง ท่านเห็นด้วยปานกลาง
- 2 หมายถึง ท่านไม่เห็นด้วย
- 1 หมายถึง ท่านไม่เห็นด้วยอย่างยิ่ง

ข้อความ	ระดับความคิดเห็น				
	5	4	3	2	1
1. เมื่อตื่นนอนตอนเช้า ท่านรู้สึกอยากไปทำงาน					
2. ในที่ทำงานท่านรู้สึกเต็มไปด้วยพลังในการทำงาน					
.....					
.....					
.....					
.....					
9. ท่านมักทำงานจนเกิดความรู้สึกว่า เวลาในการปฏิบัติงานผ่านไปอย่างรวดเร็ว					

### ส่วนที่ 3 แบบสอบถามผลการปฏิบัติงานของพยาบาลวิชาชีพ

คำชี้แจง โปรดอ่านข้อความต่อไปนี้แล้วทำเครื่องหมาย ✓ ในช่องที่ตรงกับความคิดเห็นของท่านมากที่สุด เพียงข้อละ 1 เครื่องหมายเท่านั้น โดยถือเกณฑ์ดังนี้

- 5 หมายถึง ท่านเห็นด้วยมากที่สุด
- 4 หมายถึง ท่านเห็นด้วยมาก
- 3 หมายถึง ท่านเห็นด้วยปานกลาง
- 2 หมายถึง ท่านไม่เห็นด้วย
- 1 หมายถึง ท่านไม่เห็นด้วยอย่างยิ่ง

ข้อความ	ระดับความคิดเห็น				
	5	4	3	2	1
1. ท่านสังเกตอาการเปลี่ยนแปลงของผู้ป่วยอย่างสม่ำเสมอ เช่น ความดันโลหิต ชีพจร และอุณหภูมิ เป็นต้น					
2. ท่านมีการวางแผนการพยาบาลผู้ป่วยก่อนให้การพยาบาล					
3. ท่านช่วยเหลือผู้ป่วยที่ต้องการความช่วยเหลือในการปฏิบัติกิจวัตรประจำวัน เช่น การอาบน้ำ การเข้าห้องน้ำ และการให้อาหาร เป็นต้น					
4. ท่านบริหารยาและทำหัตถการทางการพยาบาล					
.....					
.....					
.....					
.....					
.....					
.....					
.....					
.....					
41. ท่านใช้วัสดุและอุปกรณ์ ในหอผู้ป่วยโดยไม่ให้สูญเปล่า					



ภาคผนวก ง  
หนังสือขออนุญาตเก็บข้อมูลการวิจัย

## (ตัวอย่าง หนังสือขออนุญาตเก็บข้อมูลการวิจัย)



ที่ ม.คต.26/ 3620 /2560

มหาวิทยาลัยคริสเตียน มูลนิธิแห่งสภาคริสตจักรในประเทศไทย  
 ตู้ ปณ. ๓๓ ปณจ. นครปฐม ๗๓๐๐๐ โทร. ๐-๓๔๒๒-๕๔๘๐ โทรสาร ๐-๓๔๒๒-๕๔๘๕  
 ศูนย์ศึกษาสยามคอมเพล็กซ์ วิทยาการสภาคริสตจักรในประเทศไทย  
 ๓๒๘ ถนนพญาไท เขตราชเทวี กรุงเทพฯ ๑๐๔๐๐ โทร. ๐-๒๒๑๕-๖๐๓๘ โทรสาร ๐-๒๒๑๕-๖๐๓๙  
 CHRISTIAN UNIVERSITY OF THAILAND THE CHURCH OF CHRIST IN THAILAND FOUNDATION  
 P.O.Box 33 Nakhonpathom 73000 Thailand TEL. 66-3422-9480 FAX. 66-3422-9499 E-mail : christian@christian.ac.th

วันที่ ๗ กันยายน พ.ศ. 2560

เรื่อง ขออนุญาตให้บุคลากรในสังกัดตอบแบบสอบถามการวิจัย

เรียน นายแพทย์วิโรจน์ กอบางยาง  
ผู้อำนวยการโรงพยาบาลเขาวงเอกสารที่ส่งมาด้วย 1. แบบสอบถามการวิจัย  
2. สำเนาเอกสารการรับรองจริยธรรมการทำวิจัยในมนุษย์

ด้วยนางวรรณ วงศ์เจริญ นักศึกษาหลักสูตรปริญญาตรีบัณฑิต สาขาวิชาการบริหารการพยาบาล ลงทะเบียนเรียนรายวิชาวิทยานิพนธ์ และได้รับความเห็นชอบจากมหาวิทยาลัยคริสเตียน ให้ทำวิจัยชื่อเรื่อง “โมเดลความสัมพันธ์เชิงโครงสร้างของภาวะผู้นำของหัวหน้าหอผู้ป่วยใน ตามการรับรู้ของพยาบาลวิชาชีพ และความผูกพันในงานกับผลการปฏิบัติงานของพยาบาลวิชาชีพ ในโรงพยาบาลชุมชน” โดยมีผู้ช่วยศาสตราจารย์ ดร.จันทร์จิรา วงษ์ชมทอง เป็นอาจารย์ที่ปรึกษาวิทยานิพนธ์หลัก ขณะนี้นักศึกษาอยู่ขั้นตอนการเก็บรวบรวมข้อมูลวิจัย จึงขออนุญาตให้พยาบาลวิชาชีพประจำหอผู้ป่วยในสังกัดโรงพยาบาลเขาวงกรุณาสละเวลาตอบแบบสอบถามการวิจัย ตามรายละเอียดในเอกสารที่ส่งมาด้วย

จึงเรียนมาเพื่อโปรดพิจารณาอนุญาตด้วย จักขอบคุณอย่างสูง

ขอแสดงความนับถือ



(อาจารย์ อภิวัฒน์ อันทวิสิน)

คณบดีคณะสหวิทยาการ มหาวิทยาลัยคริสเตียน

สำเนาถึง: หัวหน้าองค์กรการพยาบาล โรงพยาบาลเขาวง

ผู้ทำการวิจัย นางวรรณ วงศ์เจริญ โทร 081-9502100  
สำนักบริหารบัณฑิตวิทยาลัย (นางสาวจุฑารัตน์ คงถนอม) โทรศัพท์ 034-229480 -7 ต่อ 1401-1403 โทรสาร 034-229499

## 16. រូបបែបប្រវត្តិវិទ្យា

**(รูปแบบประวัติผู้วิจัย)****ประวัติผู้วิจัย**

ชื่อ-นามสกุล พร้อมคำนำหน้า

วัน เดือน ปี เกิด

วุฒิการศึกษา สถานศึกษา ปี ที่สำเร็จ

ตำแหน่ง สถานที่ทำงาน

ประสบการณ์ ผลงานทางวิชาการ รางวัลหรือทุนการศึกษา (ถ้ามี)

พิมพ์คำว่า ประวัติผู้วิจัย รูปแบบตัวอักษร:  
Angsana New ขนาด 18 point ตัวหนา  
ไว้กึ่งกลางหน้ากระดาษ ข้อความบรรทัดแรก  
ห่างจากข้อความด้านบน

## (ตัวอย่างประวัติผู้วิจัย)

## ประวัติผู้วิจัย

ชื่อ-ชื่อสกุล	นางสาววรรณช วงค์เจริญ
วัน เดือน ปีเกิด	วันที่ 24 สิงหาคม พ.ศ. 2519
สถานที่เกิด	จังหวัดพะเยา
<b>ประวัติการศึกษา</b>	
พ.ศ. 2539	ประกาศนียบัตรพยาบาลศาสตร์ ระดับต้น วิทยาลัยพยาบาลบรมราชชนนีพะเยา จังหวัดพะเยา
พ.ศ. 2545	ประกาศนียบัตรพยาบาลศาสตร์ เทียบเท่าปริญญาตรี (ต่อเนื่อง 2 ปี) วิทยาลัยพยาบาลบรมราชชนนีพะเยา จังหวัดพะเยา
พ.ศ. 2554	ประกาศนียบัตรการพยาบาลเฉพาะทาง สาขาการพยาบาลผู้สูงอายุ มหาวิทยาลัยเชียงใหม่ จังหวัดเชียงใหม่
พ.ศ. 2557	ปริญญาโท สาธารณสุขศาสตรมหาบัณฑิต มหาวิทยาลัยพะเยา จังหวัดพะเยา
<b>ประวัติการทำงาน</b>	
พ.ศ. 2539 - 2542	พยาบาลเทคนิค ระดับ 2 - 3 โรงพยาบาลเชียงใหม่ จังหวัดพะเยา
พ.ศ. 2543 - 2544	พยาบาลเทคนิค ระดับ 3 โรงพยาบาลปง จังหวัดพะเยา
พ.ศ. 2545 - 2550	พยาบาลวิชาชีพ ระดับปฏิบัติการ โรงพยาบาลปง จังหวัดพะเยา
พ.ศ. 2551 - ปัจจุบัน	พยาบาลวิชาชีพ ระดับชำนาญการ

โรงพยาบาลปง จังหวัดพะเยา